



Il successo attraverso l'esperienza e l'innovazione

SEGA PER ASFALTO E CALCESTRUZZO MAKER TS300 / TS350 / TS450



MANUALE USO E MANUTENZIONE È RICAMBI

Maker s.r.l.

Macchine edili e stradali

Sede e stabilimento: Zona industriale Schieti

Via del Foglia n° 4

61029 Urbino (PU) Italia

Tel. 0722-59290 / 0722-59293

Fax 0722-59074

E-mail: info@makersrl.com . commerciale@makersrl.com

Web: www.makersrl.com

Seguici su 

SEGA PER ASFALTO E CALCESTRUZZO

MODELLO TS300 / TS350 / **TS450**

MATRICOLA 1157/18

MAKER s.r.l.
Via Del Foglia, 4-Zona Industriale Schieti
61020 URBINO (PU)-ITALY
tel. 0722 59290 - fax 0722 59074



Copia conforme all'originale rilasciata in data 28/11/2018

TUTTI I DIRITTI RISERVATI

Questo **Manuale di uso e manutenzione** è affidato agli Utenti della SEGA PER ASFALTO E CALCESTRUZZO TS300-TS350-TS450, per l'istruzione dei tecnici addetti alla manutenzione e degli operatori. Le istruzioni, i disegni, le tavole e quant'altro contenuto nel presente manuale sono di natura tecnica riservata e non possono essere riprodotti e/o divulgati, né completamente né parzialmente, senza specifica autorizzazione scritta della ditta **MAKER S.R.L.**

Si fa esplicito divieto ai tecnici e agli operatori addetti alla manutenzione e alla conduzione di diffondere le notizie contenute e di utilizzare il presente manuale per scopi diversi da quelli strettamente legati alla buona conservazione della SEGA PER ASFALTO E CALCESTRUZZO TS300-TS350-TS450, al suo uso e manutenzione.

La ditta **MAKER S.R.L.** non può essere ritenuta responsabile o perseguibile per danni arrecati dall'uso errato della documentazione. Al fine di evitare manovre errate che potrebbero causare pericoli alle persone è importante leggere e capire tutta la documentazione a corredo della SEGA PER ASFALTO E CALCESTRUZZO TS300-TS350-TS450.

INTRODUZIONE

La ringraziamo per aver scelto una macchina **MAKER** modello **TS300-TS350-TS450**. Questo manuale deve essere considerato parte integrante della macchina (**UNI EN ISO 12100-1:2010** **UNI EN ISO 12100-2:2010**) e deve seguire il percorso di vendita fino all'Utilizzatore finale.

Prima di lasciare la nostra ditta, ogni macchina subisce una serie di collaudi e tutto è minuziosamente controllato ed è pronta per l'uso.

Questa macchina deve essere destinata al solo uso per la quale è stata progettata e vale a dire per tagliare materiali da costruzione di vario peso, forma e dimensioni, per esempio pietra naturale, cemento (armato o altro), mattoni, blocchi di calcestruzzo (blocchi di calcestruzzo di scorie di coke), lastre piane o ciottoli per pavimentazione, tegole e piastrelle di ceramica.

Ogni altro uso è considerato improprio e quindi pericoloso.

Il Costruttore pertanto non può essere considerato responsabile per eventuali danni a persone o cose derivanti da usi impropri, errati ed irragionevoli della macchina.

Il Costruttore non risponde per danni derivanti dalla inosservanza delle note e avvertenze contenute nel presente manuale uso e manutenzione.

Oltre a queste norme, Vi preghiamo di osservare anche le direttive di sicurezza in vigore nei vostri cantieri e officine.

Conservare con cura il presente manuale.

La **MAKER s.r.l.** si riserva di aggiornare il presente manuale senza nessun preavviso.

Dopo aver tolto l'imbollo assicurarsi che la macchina sia intatta in ogni sua parte; in caso contrario rivolgersi al Rivenditore.

Il materiale dell'imballaggio deve essere raccolto in appositi Centri di Raccolta.

In caso di malfunzionamento disinserire la macchina scollegando il cavo di alimentazione.

La **MAKER s.r.l.** si riserva il diritto di apportare qualsiasi modifica o miglioria ai suoi prodotti senza assumersi alcun obbligo di dover modificare i prodotti precedentemente fabbricati.

INDICE

1.	GENERALITÀ.....	5
1.1.	SCOPO DEL MANUALE ISTRUZIONI PER L'USO E LA MANUTENZIONE	5
1.2.	COME LEGGERE IL MANUALE DI ISTRUZIONI.....	6
1.3.	CONSERVAZIONE DEL MANUALE DI ISTRUZIONI.....	6
1.4.	METODOLOGIA DI AGGIORNAMENTO DEL MANUALE DI ISTRUZIONI.....	6
1.5.	DESTINATARI.....	6
1.6.	GLOSSARIO	7
2.	INFORMAZIONI GENERALI.....	8
2.1.	DATI DI IDENTIFICAZIONE DEL COSTRUTTORE	8
2.2.	COMPONENTI PRINCIPALI - DATI DI IDENTIFICAZIONE E TARGA DELLA MACCHINA.....	9
2.3.	DICHIARAZIONI.....	12
2.4.	NORME DI SICUREZZA.....	13
2.5.	INFORMAZIONI SULLA ASSISTENZA TECNICA.....	13
2.6.	PREDISPOSIZIONI A CARICO DEL CLIENTE	14
3.	DESCRIZIONE MACCHINA	14
3.1.	PRINCIPIO DI FUNZIONAMENTO	14
3.2.	CONDIZIONI AMBIENTALI.....	14
3.3.	ILLUMINAZIONE	14
3.4.	ANALISI VIBRAZIONI.....	14
3.5.	EMISSIONI SONORE.....	15
3.6.	DATI TECNICI.....	15
3.7.	FORNITURA STANDARD	16
4.	SICUREZZA.....	16
4.1.	AVVERTENZE GENERALI	16
4.2.	USO PREVISTO.....	17
4.3.	CONTROINDICAZIONI D'USO.....	17
4.4.	ZONE PERICOLOSE	17
4.5.	DISPOSITIVI DI SICUREZZA	18
4.6.	SEGNALETICA	18
5.	INSTALLAZIONE.....	20
5.1.	TRASPORTO E MOVIMENTAZIONE	20
5.2.	ISTRUZIONI PER IL DISIMBALLAGGIO.....	21
5.3.	ISTRUZIONI PER L'INSTALLAZIONE DELLA MACCHINA.....	21
5.4.	PIAZZAMENTO	22
5.5.	COLLEGAMENTO ELETTRICO (SOLO PER MACCHINE CON ALIMENTAZIONE ELETTRICA)	22
5.6.	MONTAGGIO DEL DISCO	23
6.	USO DELLA MACCHINA.....	24
6.1.	ISTRUZIONI PER L'USO . PRESCRIZIONI GENERALI.....	24
6.2.	FUNZIONAMENTO	25
6.3.	CONTROLLI PRIMA DELL'AVVIAMENTO.....	25
6.4.	AVVIAMENTO / MESSA IN FUNZIONE.....	26
6.4.1.	PANNELLO DI COMANDO (SOLO PER MACCHINE CON ALIMENTAZIONE ELETTRICA).....	26
6.4.2.	AVVIAMENTO	26
6.4.3.	USO DELLA MACCHINA	27
6.5.	ARRESTO.....	28
7.	MANUTENZIONE.....	28
7.1.	PRECAUZIONI PARTICOLARI.....	28
7.2.	MANUTENZIONE.....	28
7.3.	GUIDA ALLA RICERCA DI ANOMALIE E RIMEDI.....	29
8.	NORME E PREVENZIONE INFORTUNI.....	29
9.	GARANZIA.....	30
10.	RICAMBI ACCESSORI	30
10.1.	RICAMBI	30
10.2.	ACCESSORI	44
11.	ISTRUZIONI SUPPLEMENTARI	45
11.1.	MESSA FUORI SERVIZIO E SMANTELLAMENTO RIFIUTI	45
12.	ALLEGATI.....	46
12.1.	SCHEMA ELETTRICO	46

1. GENERALITÀ

1.1. SCOPO DEL MANUALE ISTRUZIONI PER L'USO E LA MANUTENZIONE

Il presente Manuale di Istruzioni è parte integrante della macchina ed ha lo scopo di fornire tutte le informazioni necessarie per:

- La corretta sensibilizzazione degli operatori alle problematiche della sicurezza.
- La manipolazione della macchina, imballata e disimballata in condizioni di sicurezza.
- La corretta installazione della macchina.
- La conoscenza approfondita del suo funzionamento e dei suoi limiti.
- Il suo corretto uso in condizioni di sicurezza.
- Effettuare interventi di manutenzione, in modo corretto e sicuro.
- Smantellare la macchina in condizioni di sicurezza e nel rispetto delle norme vigenti a tutela della salute dei lavoratori e dell'ambiente.

Il simbolo che segue verrà usato ogni qualvolta si presenti particolare pericolosità per l'operatore:



Leggere attentamente questo manuale



I responsabili dei reparti aziendali, dove questa macchina sarà installata, hanno l'obbligo, secondo le norme vigenti, di leggere attentamente il contenuto di questo documento e di farlo leggere ai conduttori e manutentori addetti, per le parti che a loro competono.

Il tempo impiegato allo scopo sarà largamente ricompensato dal corretto funzionamento della macchina e da un suo utilizzo in condizioni di sicurezza.

Questo documento presuppone che negli impianti e/o luoghi, ove sia stata destinata la macchina, vengano osservate le vigenti norme di sicurezza e igiene del lavoro.

Le istruzioni, i disegni e la documentazione contenuti nel presente Manuale sono di natura tecnica riservata, di stretta proprietà del Costruttore e non possono essere riprodotti in alcun modo, né integralmente, né parzialmente.

Il Cliente ha inoltre la responsabilità di assicurarsi che, nel caso il presente documento subisca modifiche da parte del Costruttore, solo le versioni aggiornate del Manuale siano effettivamente presenti nei punti di utilizzo.

Per qualsiasi problema, consultate il vostro Concessionario, oppure il servizio assistenza **Maker s.r.l.** telefonando allo 0722/59290-59293, inviando un Fax allo 0722/59074 o una e-mail ai seguenti indirizzi: info@makersrl.com, commerciale@makersrl.com.

1.2. COME LEGGERE IL MANUALE DI ISTRUZIONI

Il Manuale è stato suddiviso in capitoli autonomi.

La sequenza dei capitoli risponde alla logica temporale della vita della macchina.

Per facilitare l'immediatezza della comprensione del testo, vengono usati termini, il cui significato è indicato al *paragrafo 1.6*.

Il Manuale di Istruzioni è costituito da una cover, un indice e da una serie di capitoli (sezioni).

Nella pagina iniziale sono riportati i dati identificativi della macchina e del modello (ed eventuale matricola), la revisione del Manuale Istruzioni e, infine, una fotografia/disegno del tipo di macchina descritta, per agevolare il lettore nell'identificare la macchina ed il relativo manuale.

UNITÀ DI MISURA

Le unità di misura presenti sono quelle previste dal Sistema Internazionale (SI).

1.3. CONSERVAZIONE DEL MANUALE DI ISTRUZIONI

Il Manuale di Istruzioni va conservato con cura e deve accompagnare la macchina in tutti i passaggi di proprietà che la medesima potrà avere nella sua vita.

La conservazione deve essere favorita maneggiandolo con cura, con le mani pulite e non depositandolo su superfici sporche.

Non debbono essere asportate, strappate o arbitrariamente modificate delle parti.

Il Manuale va archiviato in un ambiente protetto da umidità e calore e nelle prossime vicinanze della macchina a cui si riferisce.

Il Costruttore, su richiesta dell'Utilizzatore, può fornire ulteriori copie del Manuale di Istruzioni della macchina.

1.4. METODOLOGIA DI AGGIORNAMENTO DEL MANUALE DI ISTRUZIONI

Il Costruttore si riserva il diritto di modificare il progetto e apportare migliorie alla macchina senza comunicarlo ai Clienti, e senza aggiornare il Manuale già consegnato all'Utilizzatore.

Il Costruttore si ritiene responsabile per le descrizioni riportate in lingua italiana; eventuali traduzioni non possono essere verificate a pieno, per cui, se viene rilevata una incongruenza, occorre prestare attenzione alla lingua italiana ed eventualmente contattare il nostro ufficio commerciale, che provvederà ad effettuare la modifica ritenuta opportuna.

1.5. DESTINATARI

Il Manuale in oggetto è rivolto: all'installatore, all'operatore e al Personale Qualificato abilitato alla manutenzione della macchina.

Si specifica che con **%OPERATORE+** si intende il personale incaricato di far funzionare, di regolare, di pulire la macchina e di eseguire la manutenzione ordinaria sulla stessa.

Con **%PERSONALE QUALIFICATO** o **OPERATORE QUALIFICATO+** si intendono quelle persone che hanno seguito corsi di specializzazione, formazione, ecc. ed hanno esperienza in merito ad installazione, messa in funzione e manutenzione, riparazione, trasporto della macchina.

Qualifica dei Destinatari

La macchina è destinata ad un utilizzo industriale, e quindi professionale e non generalizzato, per cui il suo uso può essere affidato a figure qualificate, in particolare che:

- Abbiamo compiuto la maggiore età.
- Siamo fisicamente e psichicamente idonee a svolgere lavori di particolare difficoltà tecnica.
- Siamo state adeguatamente istruite sull'uso e sulla manutenzione della macchina.
- Siamo state giudicate idonee dal datore di lavoro a svolgere il compito affidatogli.
- Siamo capaci di capire ed interpretare il manuale dell'operatore e le prescrizioni di sicurezza.
- Conosciamo le procedure di emergenza e la loro attuazione.
- Possediamo la capacità di azionare il tipo specifico di apparecchiatura.
- Abbiamo dimestichezza con le norme specifiche del caso.
- Abbiamo capito le procedure operative definite dal Costruttore della macchina.

1.6. GLOSSARIO

Nel presente paragrafo vengono elencati i termini non comuni o comunque con significato diverso dal comune.

Il loro impiego permette di fornire rapidamente ed in modo univoco le informazioni necessarie alla corretta utilizzazione della macchina in condizioni di sicurezza.

GLOSSARIO

ZONA PERICOLOSA: zona all'interno e/o in prossimità della macchina in cui la presenza di una persona esposta costituisca un rischio per la sicurezza e la salute della persona stessa (Allegato I, 1.1.1 Direttiva 2006/42/CE).

PERSONA ESPOSTA: qualsiasi persona che si trovi interamente o in parte in una zona pericolosa (Allegato I, 1.1.1 Direttiva 2006/42/CE).

OPERATORE: persona incaricata di installare, di far funzionare, di regolare, di eseguire manutenzione, di pulire, di riparare e di trasportare la macchina (Allegato I, 1.1.1 Direttiva 2006/42/CE).

INTERAZIONE UOMO-MACCHINA: qualsiasi situazione nella quale un operatore si trova ad interagire con la macchina in una qualsiasi delle fasi operative in qualsiasi momento della vita della medesima.

QUALIFICA DELL'OPERATORE: livello minimo delle competenze che deve possedere l'operatore per svolgere l'operazione descritta.

STATO DELLA MACCHINA: si intende sia la modalità di funzionamento (marcia in automatico, con comando ad azione mantenuta $\%og+$, arresto, ecc.) sia la condizione delle sicurezze presenti sulla macchina (protettori inclusi, protettori esclusi, arresto di emergenza premuto, tipo di isolamento delle fonti di energia, ecc.).

PERICOLO RESIDUO: pericolo che non è stato possibile eliminare o sufficientemente ridurre attraverso la progettazione, contro il quale le protezioni non sono (o non sono totalmente) efficaci; sul manuale viene data l'informazione della sua esistenza e le istruzioni e gli avvertimenti per permetterne il superamento (vedi, rispettivamente, paragrafi 5.4 e 6.5.1 delle norme europee EN 12100-1 e EN 12100-2).

COMPONENTE DI SICUREZZA: si intende un componente utilizzato per assicurare una funzione di sicurezza e il cui guasto o cattivo funzionamento pregiudica la sicurezza e/o la salute delle persone esposte (es. attrezzo di sollevamento; protettore fisso, mobile, registrabile, ecc., dispositivo elettrico, elettronico, ottico pneumatico, idraulico, che asserve, ossia interblocca, un protettore, ecc.).

2. INFORMAZIONI GENERALI

2.1. DATI DI IDENTIFICAZIONE DEL COSTRUTTORE

COSTRUTTORE

MAKER s.r.l.

SEDE LEGALE . AMMINISTRATIVA

Zona industriale Schieti

Via del Foglia n° 4

61029 Urbino (PU) Italia

SERVIZIO POST-VENDITA/RICAMBI

Tel.: 0722-59290 / 0722-59293

Fax: 0722-59074

CONTATTI

E-mail: info@makersrl.com

commerciale@makersrl.com

Web: www.makersrl.com



2.2. COMPONENTI PRINCIPALI - DATI DI IDENTIFICAZIONE E TARGA DELLA MACCHINA

Le macchine sono così costituite:

1. Serbatoio acqua
2. Volantino di regolazione profondità
3. Telaio base
4. Indice di direzione
5. Ruota indice di direzione
6. Disco diamantato
7. Cuffia copridisco
8. Ruota anteriore
9. Motore (benzina o elettrico)
10. Gancio di sollevamento
11. Impugnature

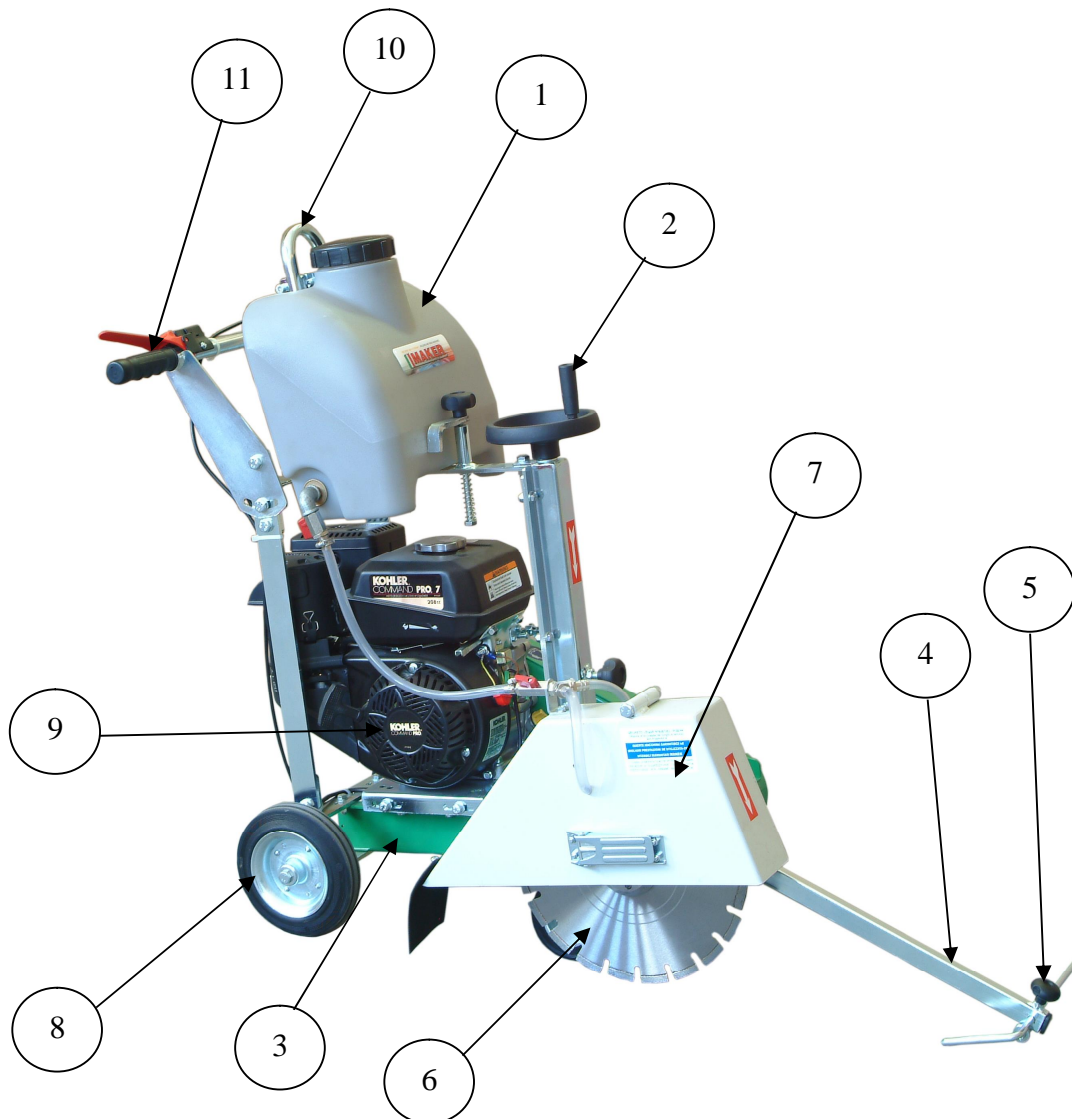

TS300

Figura 2-1



Figura 2-2

Ogni macchina è identificata da una **targa CE** (vedi Figura 2-3 pagina seguente), fissata solidamente alla macchina stessa mediante rivettatura, sulla quale sono riportati in modo indelebile i seguenti dati di riferimento della macchina:

- Tipo (modello della macchina)
- Anno di fabbricazione
- Codice (designazione della macchina)
- Matricola (numero di serie)
- Peso (Kg)
- Potenza motore (kW)
- Numero di giri di rotazione lama (rpm)
- Tensione di alimentazione (V)
- Frequenza (Hz)
- Assorbimento in ampere (A)
- Diametro massimo disco (mm)
- Diametro del foro (mm)

Per qualsiasi comunicazione con il Costruttore o i Centri di Assistenza citare sempre questi riferimenti.

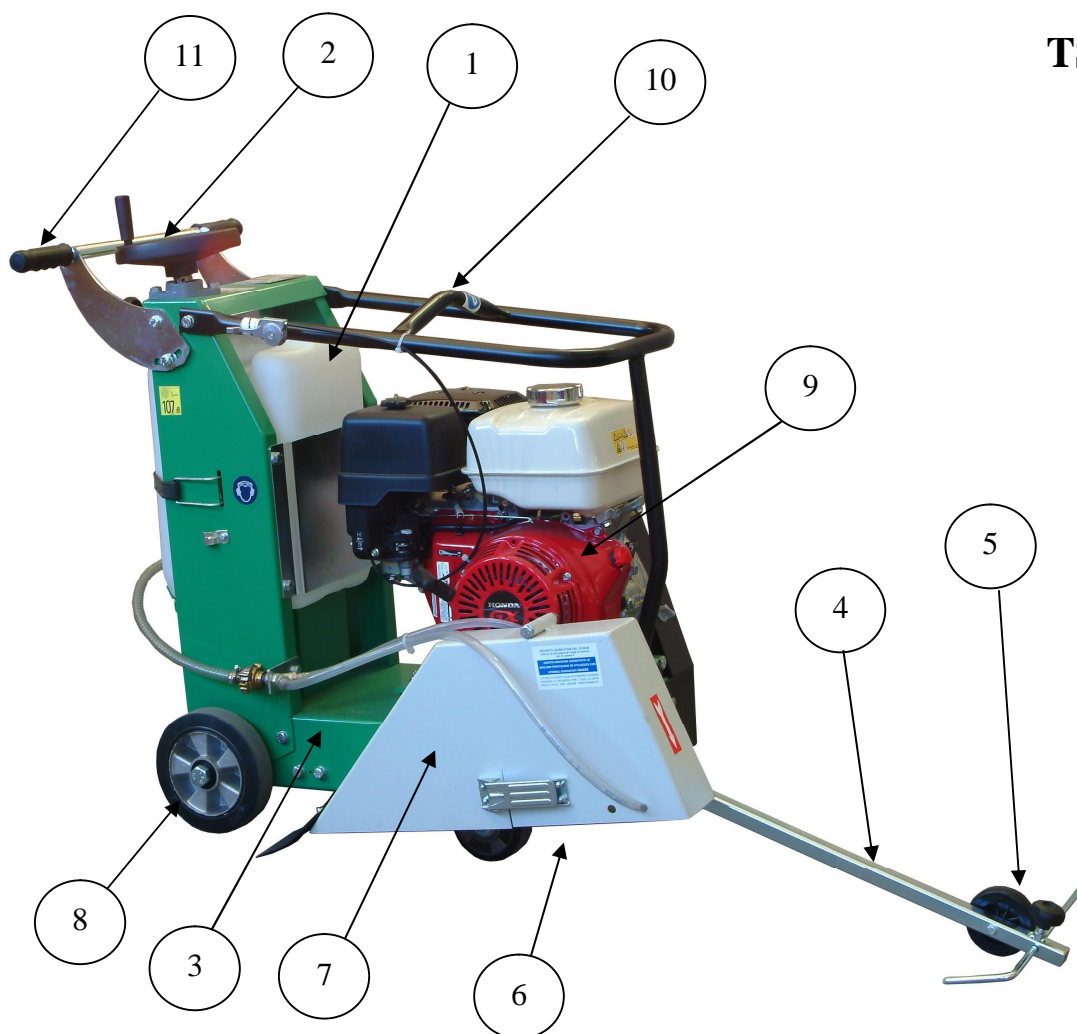

Figura 2-3

La posizione della targa sulla macchina è puramente indicativa, in quanto la stessa può variare da macchina a macchina (vedi freccia nera su Figura 2-4).



Figura 2-4

2.3. DICHIARAZIONI

La macchina è realizzata in conformità delle *Direttive Comunitarie* pertinenti ed applicabili nel momento della sua immissione sul mercato.



Dichiarazione di Conformità CE

Conforme all'Allegato II, della Direttiva 2000/14 CE e
Conforme all'Allegato II A, della Direttiva 2006/42 CE

La ditta **MAKER s.r.l**

con sede legale in Via Del Foglia n. 4, località Zona Industriale Schieti - 61029 Urbino (PU)

DICHIARA

sotto la propria esclusiva responsabilità

che la macchina

**TAGLIASUOLO
SEGA PER ASFALTO E CALCESTRUZZO**

tipo
matricola N.

**TS300 / TS350 / TS450
1157/18**

Potenza netta installata

2.2 / 3.0 / 4.0 / 5.2 / 5.5 / 6.6 / 7.1 / 8.1 / 9.6 / 10.0 / 10.3 kW

È conforme alle condizioni previste dalle direttive (e successive modifiche):

2006 / 42 CE

Concernente il ravvicinamento delle legislazioni degli Stati membri relative alle macchine.

2004 / 108 CE

Concernente il ravvicinamento delle legislazioni degli Stati membri relative alla compatibilità elettromagnetica

2006 / 95 / CE

Concernente il ravvicinamento delle legislazioni degli Stati membri relative al materiale elettrico destinato ad essere adoperato entro taluni limiti di tensione.

2000 / 14 / CE

Emissione acustica ambientale delle macchine ed attrezzature destinate a funzionare all'aperto.

Procedura di valutazione di conformità alla 2000/14/CE:
procedura di cui all'allegato V della predetta direttiva

Livello di Potenza Sonora misurato di un'apparecchiatura rappresentativa: 105 dBA (TS300-350) - 107 dBA (TS450)
Livello di Potenza Sonora garantito per l'apparecchiatura: 105 dBA (TS300-350) - 107 dBA (TS450)
(D.Lgs. n.262/2002)

Nome e indirizzo della persona autorizzata a costituire il fascicolo tecnico e che detiene la documentazione tecnica:
Vecchietti Serenello, Via Del Foglia n. 4, Zona Industriale Schieti . 61029 Urbino (PU) ITALIA

Luogo e data
Urbino, 28/11/2018

MAKER s.r.l
Via Del Foglia, 4-Zona Industriale Schieti
61020 URBINO (PU)-ITALY
tel. 0722 59290 - fax 0722 59074

Copia conforme all'originale rilasciata in data 28/11/2018

DIVIETO DI MESSA IN SERVIZIO

Non può essere messa in servizio dopo aver subito modifiche costruttive o integrazioni di altri componenti non rientranti nella ordinaria o straordinaria manutenzione senza che sia di nuovo dichiarata conforme ai requisiti della direttiva 2006/42/CE alle altre direttive di riferimento e alle normativa vigente.

Data 28/11/2018

MAKER srl
Via Del Foggia, 4-Zona Industriale Schieti
61020 URBINO (PU)-ITALY
tel. 0722 59290 - fax 0722 59074

Copia conforme all'originale rilasciata in data 28/11/2018

2.4. NORME DI SICUREZZA

La macchina è stata realizzata conformemente alle **norme di sicurezza** sotto elencate:

NORMA	TITOLO
UNI EN ISO 12100:2010	Sicurezza del macchinario - Concetti fondamentali, principi generali di progettazione . Valutazione del rischio e riduzione del rischio.
UNI EN 13862:2009	Macchine per il taglio di superfici piane orizzontali . Sicurezza.
UNI EN 13857:2008	Sicurezza del macchinario. Distanze di sicurezza per impedire il raggiungimento di zone pericolose con gli arti superiori e inferiori.
UNI EN 953:2009	Sicurezza del macchinario - Ripari - Requisiti generali per la progettazione e la costruzione di ripari fissi e mobili.
CEI EN 60204-1	Sicurezza del macchinario - Equipaggiamento elettrico delle macchine - (Parte I: Regole generali).

L'osservanza dei paragrafi pertinenti delle suddette norme armonizzate ha permesso di eliminare o ridurre i rischi nel miglior modo possibile, sia durante il normale funzionamento, sia durante le operazioni di regolazione e di manutenzione, per tutto il ciclo di vita della macchina. La componentistica utilizzata è stata scelta accuratamente tra quella disponibile sul mercato e i materiali costituenti la macchina (e gli strumenti accessori della stessa) sono privi di rischi per la salute e l'integrità delle persone. Tutte le parti fornite da terzi sono marcate CE (quando previsto) e conformi alle relative direttive di riferimento. Tutti i particolari sono stati severamente controllati in conformità agli standard qualitativi prescritti dalle norme vigenti.

2.5. INFORMAZIONI SULLA ASSISTENZA TECNICA

Le macchine sono coperte da garanzia, come previsto nelle condizioni generali di vendita. Se durante il periodo di validità si verificassero funzionamenti difettosi o guasti di parti della macchina, che rientrano nei casi indicati dalla garanzia, il Costruttore, dopo le opportune verifiche sulla macchina, provvederà alla riparazione o sostituzione delle parti difettose.

Si rammenta che interventi di modifica effettuati dall'Utilizzatore, senza esplicita autorizzazione scritta del costruttore, fanno decadere la garanzia e sollevano il Costruttore da qualsiasi responsabilità per danni causati da prodotto difettoso.

Ciò vale in particolare quando le suddette modifiche vengono eseguite sui dispositivi di sicurezza, degradando la loro efficacia.

Le stesse considerazioni valgono quando si utilizzano pezzi di ricambio non originali o diversi da quelli esplicitamente indicati dal Costruttore.

Per tutti questi motivi consigliamo ai nostri Clienti di interpellare sempre il nostro Servizio di Assistenza.

2.6. PREDISPOSIZIONI A CARICO DEL CLIENTE

Fatti salvi eventuali accordi contrattuali diversi, sono normalmente a carico del Cliente:

- Predisposizioni dei locali, comprese eventuali opere murarie e/o canalizzazioni richieste.
- Alimentazione elettrica della macchina, in conformità alle Norme vigenti nel Paese di utilizzo.

3. DESCRIZIONE MACCHINA

3.1. PRINCIPIO DI FUNZIONAMENTO

Macchine semoventi per taglio di superfici piane orizzontali con operatore a terra, dotate di alimentazione motorizzata, per il taglio, la realizzazione di scanalature e la fresatura di superfici piane orizzontali di calcestruzzo, asfalto e materiali da costruzione minerali simili dove la potenza principale è fornita da un motore elettrico (monofase o trifase) o da un motore primario a combustione interna a benzina o gasolio. La trasmissione della potenza delle macchine per taglio di superfici piane orizzontali è meccanica.

Queste macchine sono progettate per l'uso con dischi di taglio rotanti per taglio a umido e a secco. Questi dischi di taglio sono dischi di taglio diamantati.

È necessario usare dischi adatti al materiale da tagliare. Impiegare soltanto dischi di taglio che rispettano i dati tecnici della macchina, in particolare diametri e velocità periferica.

3.2. CONDIZIONI AMBIENTALI

La macchina va utilizzata solo in condizioni ambientali che ne permettano un uso sicuro. Evitare di usare la macchina se vi è possibilità di pioggia o rischio di fulmini.

3.3. ILLUMINAZIONE

L'uso della macchina deve essere effettuato in ambiente con **adatta illuminazione**. Nel caso in cui l'illuminazione ambiente non sia sufficiente ad avere una visione ottimale dell'intera macchina, del piano di lavoro e delle zone circostanti è obbligatorio utilizzare luce artificiale che permetta l'utilizzo della macchina in sicurezza.

3.4. ANALISI VIBRAZIONI

La macchina è stata testata in conformità a quanto previsto dalla norma **prEN500-4:2001**. Il valore medio quadratico dell'accelerazione cui è sottoposto il sistema mano-braccio è risultato essere **10m/s²**.

3.5. EMISSIONI SONORE

Leq . Livello equivalente di pressione sonora all'orecchio dell'operatore	TS300	TS350	TS450
	105 dB(A)	105 dB(A)	107 dB(A)

Dati ottenuti mediante misurazioni secondo le prescrizioni della **Direttiva 2000/14/CE** e della norma **UNI EN 3746**.

L'utilizzo di questa macchina espone l'operatore ad un livello di rumorosità superiore agli **85 dB(A)**. Pertanto gli operatori che utilizzano la presente macchina sono tenuti ad adottare i mezzi individuali di protezione dell'udito come cuffie e tappi (*Decreto legislativo 9 Aprile 2008, n.81*), anche in relazione ai tempi di esposizione quotidiana personale Lep,d.

3.6. DATI TECNICI

CARATTERISTICHE	MODELLO TS300	MODELLO TS350	MODELLO TS450
<i>Dimensioni d'ingombro max (Lunghezza x Larghezza x Altezza)</i>	950x570x1000 mm	900x570x900 mm	950x620x900 mm
<i>Tipo e potenza motore - Peso macchina</i>	Benzina Kohler CH270 (5.2 kW) 74,0 Kg	Benzina Kohler CH395 (7.1 kW) 92,0 Kg	Benzina Kohler CH440 (10.0 kW) 118,0 Kg
	Honda GX160 (4.0 kW) 72,0 Kg	Honda GX270 (6.6 kW) 90,0 Kg	Honda GX390 (9.6 kW) 116,0 Kg
	Elettrico monofase 230V-50Hz (2.2 kW) 68,0 Kg	Diesel Lombardini 15LD350 (5.5 kW) 97,0 Kg	Robin Subaru EX400 (10.3 kW) 116,0 Kg
		Elettrico trifase 400V-50Hz (4.0 kW) 86,0 Kg	Diesel Lombardini 15LD440 A.E. (8.1 kW) 132,0 Kg Elettrico trifase 400V-50Hz (4.0 kW) 102,0 Kg
<i>Numero di giri motore</i>	2800 giri/min	2800 giri/min	2800 giri/min
<i>Max diametro disco</i>	350 mm	350 mm	450 mm
<i>Diametro foro disco</i>	25,4 mm	25,4 mm	25,4 mm
<i>Max profondità di taglio</i>	125 mm	125 mm	165 mm
<i>Capacità serbatoio</i>	14 litri	30 litri	30 litri
<i>Avviamento</i>	Con autoavvolgente	Con autoavvolgente	Con autoavvolgente
<i>Rilevazioni fonometriche</i>	Livello di potenza sonora emesso 105 dB(A)	Livello di potenza sonora emesso 105 dB(A)	Livello di potenza sonora emesso 107 dB(A)

3.7. FORNITURA STANDARD

La macchina è fornita con i seguenti componenti/accessori:

- n.1 Busta contenente l'impugnatura dei volantini di avanzamento e regolazione profondità.
- n.1 Manuale uso e manutenzione, documenti vari.
- n.1 Tondino indice direzione.
- n.1 Chiave d'uso da 22 per il dado di fissaggio del disco.
- n.1 Chiave d'uso da 17 per la regolazione dell'impugnatura.

4. SICUREZZA

4.1. AVVERTENZE GENERALI



ATTENZIONE

Leggere attentamente le istruzioni per sfruttare al meglio i sistemi di sicurezza e le potenzialità della macchina.

- **Attenzione:** allontanare i bambini dalla zona d'utilizzo della macchina.
- Prima di eseguire qualunque operazione, accertarsi che intorno all'area di lavoro non siano presenti persone o altri ostacoli che potrebbero essere fonte di pericolo nel caso in cui si manovrino materiali di discrete dimensioni. Tale perimetro non dovrà essere in nessun caso inferiore a 150 centimetri.
- Proteggere la postazione di lavoro: se i detriti del materiale lavorato rappresentano un pericolo per le persone che transitano o sostano nelle immediate vicinanze è necessario realizzare strutture di protezione o delimitare la zona di lavoro con schermi e regolarne l'accesso.
- L'uso della macchina è consentito solo a persone **maggioresenni adatte fisicamente e mentalmente**, istruite all'operazione di taglio e che eseguano l'operazione stessa in modo affidabile.
- La macchina deve essere azionata solo se vengono osservate tutte le norme d'uso del Produttore e le Istruzioni di Sicurezza.
- Le persone incaricate di lavorare con questa macchina devono avere conoscenza di tutti i provvedimenti di sicurezza per l'uso.
- Le persone incaricate di lavorare con questa macchina devono utilizzare tutti i dispositivi di protezione individuale indicati nel presente manuale e imposti dalle leggi sulla sicurezza negli ambienti di lavoro.
- È vietato manomettere, eludere, eliminare o bypassare i dispositivi di sicurezza installati.
- È opportuno usare dischi adatti al materiale da tagliare, **impiegando soltanto dischi di taglio che rispettino i dati tecnici della macchina**, in particolare diametri e numero di giri.
- Verificare che la posizione di lavoro permetta all'operatore di controllare correttamente e stabilmente eventuali contraccolpi che il materiale in lavorazione dovesse subire.
- Il disco diamantato di taglio deve essere integro e bene affilato per evitare rotture e proiezioni di materiale.
- Iniziare il taglio del materiale con la lama in rotazione.
- Non avviare l'utensile con la lama puntata sull'asfalto.
- Controllare che il disco sia adeguato alla lavorazione da eseguire.

- Non sovraccaricare la macchina.
- Controllare l'efficacia e il corretto posizionamento del carter paraschegge ed in generale dei dispositivi di protezione di cui la macchina è dotata (questi dispositivi non possono essere rimossi per nessun motivo).
- Verificare la presenza ed efficienza della cuffia di protezione.
- Gli elementi delle macchine devono essere protetti o segregati o provvisti di dispositivi di sicurezza quando sono fonte di pericolo.
- Utilizzare vestiti da lavoro antimpigliamento (guanti, tute, ecc.) perfettamente allacciati e senza propaggini svolazzanti.
- Durante l'uso della macchina sono vietati indumenti che possono impigliarsi, bracciali, o altro.
- Non abbandonare mai la postazione lasciando la macchina in funzione.
- Spegnere la macchina o disinserire l'alimentazione elettrica (nel caso di macchine a corrente elettrica) durante le operazioni di spostamento.
- È assolutamente vietato operare manutenzione o pulizia su organi in movimento.
- Anche l'utilizzo con acqua induce la produzione di nebbie potenzialmente pericolose per la salute: l'utilizzo della macchina in spazi confinati o con basso ricambio di aria deve essere subordinato alla predisposizione di opportuni sistemi di ventilazione, aspirazione dei gas o depurazione dei gas di combustione.
- Non operare su materiali critici per la salute degli operatori se inalati (es. Amianto).
- Gli operatori esposti a rischi di inalazioni pericolose di gas, polveri o fumi nocivi devono essere muniti di maschere respiratorie o altri dispositivi idonei (tute, guanti, ecc.).
- Prima di movimentare la macchina bloccare tutte le parti mobili.
- Attenersi alle istruzioni di imbarco e movimentazione fornite dal Costruttore.
- Verificare la stabilità della macchina prima di metterla in funzione.

4.2. USO PREVISTO

La macchina oggetto di questo Manuale è una SEGA PER ASFALTO E CALCESTRUZZO e viene impiegata dai pavimentatori industriali nel taglio di giunti di dilatazione o per riparare qualsiasi tipo di pavimentazione in calcestruzzo anche armato di ogni genere e per le imprese che eseguono scavi su asfalto. L'energia per la rotazione dell'utensile è fornita da un motore elettrico o motore a combustione interna.

La macchina è concepita per essere utilizzata con dischi diamantati ad umido o a secco (in casi particolari anche dischi abrasivi).

4.3. CONTROINDICAZIONI D'USO

L'uso della macchina deve essere effettuato in ambiente con **adatta illuminazione**.

La macchina non è adatta per essere utilizzata in ambienti potenzialmente esplosivi.

Non usare la macchina per tagliare materiali lignei o polimerici.

4.4. ZONE PERICOLOSE

Le zone maggiormente pericolose durante il funzionamento della macchina sono le zone laterali e frontale per quanto riguarda gli organi in movimento, posteriore e in parte laterali per l'espulsione dei detriti.

4.5. DISPOSITIVI DI SICUREZZA

La macchina è dotata dei seguenti dispositivi di sicurezza:

1. **Carter:** protegge l'operatore dall'accidentale contatto con la cinghia.
2. **Protezione:** protegge l'operatore dall'accidentale contatto con la lama in rotazione
3. **Blocco del volantino per la profondità di taglio:** evita che il gruppo di taglio si muova durante il taglio.



Figura 4-1

4.6. SEGNALETICA

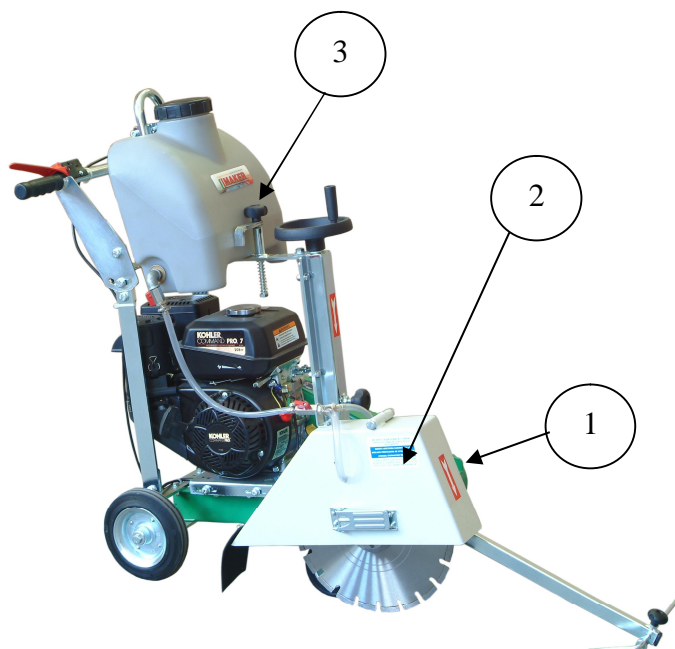

Le targhette presenti sulla macchina sono:

- n° 1 targhetta identificatrice Maker
- n° 1 pericolo di taglio
- n°1 senso di rotazione
- n°2 pericolo tensione
- n°1 simbolo per presa di terra
- n°1 targhetta raggruppante diversi simboli, ossia vietato lubrificare e pulire durante il moto, non rimuovere i dispositivi di sicurezza, indossare gli occhiali di protezione, indossare maschera antipolvere, obbligo durante il lavoro di usare le cuffie, togliere tensione prima di aprire la macchina, leggere il manuale d'istruzione
- n°1 obbligo di utilizzo dei guanti protettivi.

E' fatto divieto assoluto di eliminare qualsiasi targhetta presente sulla macchina, in caso di usura esse vanno tempestivamente sostituite con nuove rispondenti alle norme vigenti e applicate nelle posizioni originali.

La macchina è dotata di etichette riportanti i seguenti pittogrammi:

MACCHINE EDILI E STRADALI BUILDING AND ROAD MACHINES



SIMBOLO	DENOMINAZIONE
	Tensione elettrica pericolosa
	Tensione elettrica pericolosa
	Direzione di rotazione lama
	Vietato togliere le protezioni
	Vietato lubrificare e pulire durante il moto
	Non rimuovere i dispositivi di sicurezza
	Leggere il libretto di istruzioni prima di utilizzare la macchina
	Pericolo generico
	Guanti di protezione obbligatori

	Indossare la mascherina antipolvere
	Togliere tensione prima di aprire la macchina
	Indossare cuffie di protezione
	Obbligo dell'uso delle cuffie
	Obbligo dell'uso degli occhiali

5. INSTALLAZIONE

5.1. TRASPORTO E MOVIMENTAZIONE

- **Trasporto**

Il trasporto può essere effettuato con mezzi diversi, quali aerei, navi, autotreni. Durante il trasporto, ancorare l'imballo al mezzo di trasporto in modo adeguato, per evitare spostamenti imprevisti.

- **Movimentazione**



Prima di effettuare qualunque tipo di spostamento, disinserire la macchina togliendo la presa di corrente nelle macchine dotate di alimentazione elettrica; spegnere il motore per le macchine alimentate con motore a combustione interna e smontare il disco.

La macchina può essere trasportata a mano sfruttando le ruote presenti oppure può essere trasportata sollevandola mediante mezzi meccanici di movimentazione quali carrello elevatore o macchine di sollevamento solo tramite imbracatura, sfruttando gli appositi ganci/barre per il sollevamento (vedi figura 5-1). Le fasce utilizzate devono rispettare le leggi vigenti.



Figura 5-1

La macchina deve essere protetta da qualunque tipo di agente atmosferico, è quindi necessario spostare la macchina in luogo coperto ed asciutto, in caso contrario, coprire la stessa in modo tale che la pioggia o altro agente atmosferico non danneggi le parti elettriche e meccaniche.

Nell'eventualità che la macchina sia stata bagnata in modo rilevante, consultare personale tecnico competente per la soluzione del problema o il nostro Servizio Assistenza Tecnica.

5.2. ISTRUZIONI PER IL DISIMBALLAGGIO

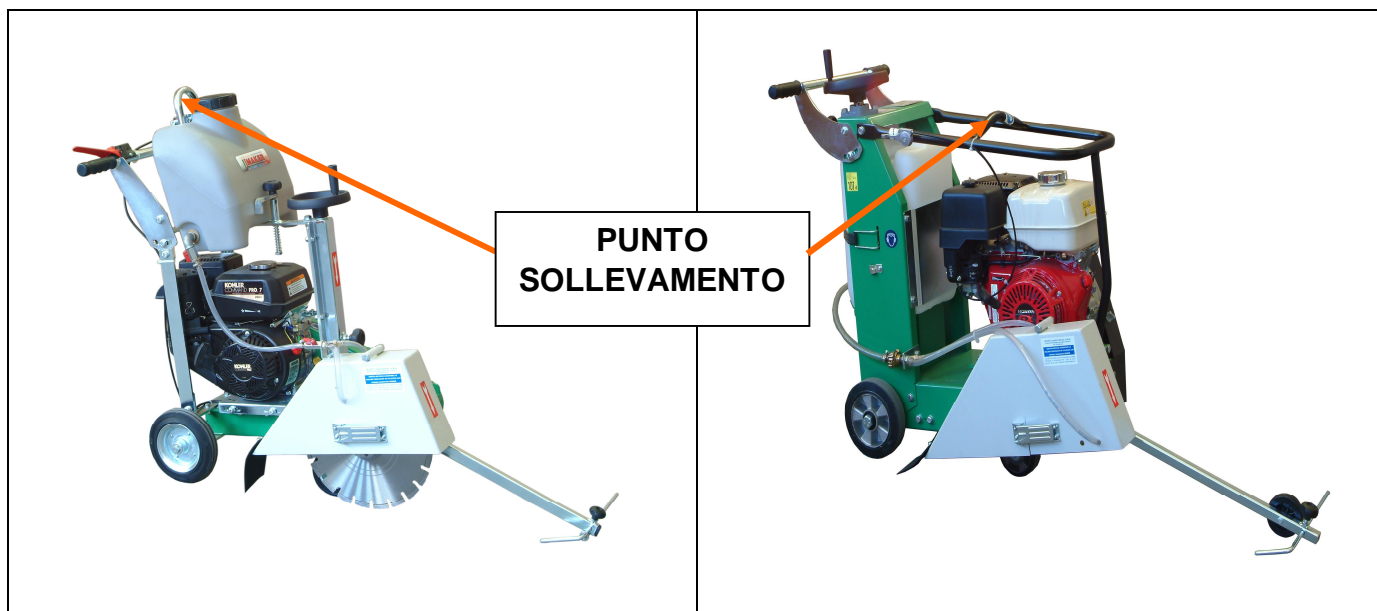
La macchina viene spedita fissata su europallet in legno ed avvolta in scatola di cartone irrigidita; l'imballo è saldamente fissato sul pallet in legno.

Durante ogni operazione è di estrema importanza prestare attenzione al disco, coperto dalle protezioni, poiché, essendo un utensile affilato, può lesionare e provocare danni.

All'interno dell'imballo si trovano: si veda paragrafo 3.7

Procedere con cautela all'eliminazione dell'imballaggio esterno onde evitare qualsiasi danno alla macchina, in particolar modo ai tubi di gomma e ai collegamenti elettrici (per le macchine che ne sono provviste).

Dopo aver tolto l'imballo assicurarsi che la macchina sia intatta in ogni sua parte e che siano presenti gli accessori sopra citati (paragrafo 3.7).

Il materiale dell'imballo va smaltito secondo le leggi vigenti.

5.3. ISTRUZIONI PER L'INSTALLAZIONE DELLA MACCHINA

La macchina arriva a destinazione completamente montata, pronta per l'uso.

È necessario:

- Abbassare la asta di indice e introdurre il tondino **B** nell'apposito foro, regolarlo a misura e stringere il volantino **C** di bloccaggio (vedi Figura 5-2 alla pagina seguente).



Figura 5-2

5.4. PIAZZAMENTO

Posizionare la macchina su di un pavimento livellato orizzontale (fare uso di una livella se necessario) in buono stato, non cedevole e atto a sopportare il peso della macchina.

Verificare che non vi sia la presenza nelle zone limitrofe di elementi o detriti che possano compromettere il corretto funzionamento della macchina.

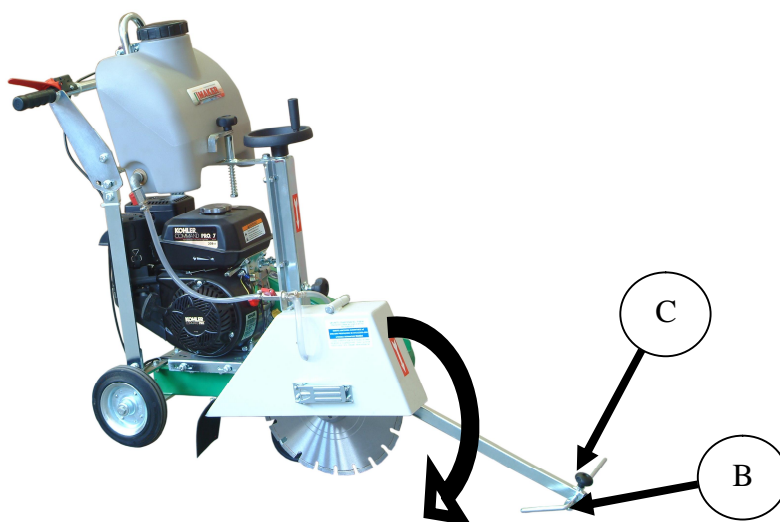
Non collegare assolutamente la macchina alla rete elettrica (per le macchine a funzionamento elettrico) o non accendere il motore (per le macchine a benzina) se prima non si è certi di aver compiuto tutte le operazioni richieste per la messa in opera della macchina.



ATTENZIONE

Per ogni operazione di manutenzione o smontaggio della macchina è obbligatorio utilizzare dei guanti di protezione, giacché si maneggia un utensile tagliente e le eventuali manovre di serraggio e sbloccaggio possono provocare gravi danni.

5.5. COLLEGAMENTO ELETTRICO (SOLO PER MACCHINE CON ALIMENTAZIONE ELETTRICA)



ATTENZIONE

L'alimentazione elettrica (anche in termini di tensione e frequenza) fornita dall'acquirente deve essere sufficiente per alimentare correttamente la macchina. Nello specifico è necessario adottare le seguenti indicazioni:

- Verificare che la tensione sulla linea corrisponda a quella riportata sulla targhetta fissata al cavo di alimentazione dell'unità. Il cavo di alimentazione deve essere ben steso (evitare arrotolamenti e sovrapposizioni), in posizione non esposta ad eventuali urti o

manomissioni di minori, non deve essere in prossimità di liquidi, acqua o fonti di calore e non deve essere danneggiato (se lo fosse, farlo sostituire da personale qualificato).

- Predisporre un interruttore magnetotermico differenziale tra la linea di alimentazione e la macchina ed accertarsi che la tensione di linea corrisponda alla tensione indicata sulla targhetta (vedi etichetta applicata sulla macchina); tolleranza consentita $\pm 10\%$ della tensione nominale. Per il dimensionamento del magnetotermico differenziale, si deve tenere conto degli assorbimenti indicati in targhetta.
- Predisporre adeguati sistemi per evitare il riavviamento della macchina in seguito a ritorno dell'energia elettrica successivamente ad una interruzione di alimentazione elettrica.
- Il sistema elettrico è protetto con grado di protezione IP 55 la spina IP 67.
- È necessario che la sezione del cavo di alimentazione sia adeguata alla potenza assorbita dalla macchina (tale potenza è riportata nell'etichetta applicata sulla macchina).

È obbligatorio provvedere alla messa a terra della macchina mediante la linea di alimentazione e tramite il morsetto di terra posto sulla parte anteriore della macchina stessa e contraddistinto dall'apposito simbolo di seguito rappresentato:



Figura 5-3 -Posizionamento punto di messa a terra

Si declina ogni responsabilità dall'osservanza di tale disposizione.

Si declina ogni responsabilità qualora l'impianto elettrico a cui ci si allaccia, non sia realizzato secondo le norme vigenti.

Utilizzare almeno un cavo di 16 mm² per l'impianto di terra.

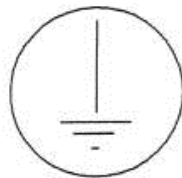
Tutti i collegamenti ed impianti elettrici e di terra devono essere effettuati da tecnico abilitato secondo le disposizioni della 46/90 e s.m.

Un dispositivo di sicurezza non consente l'avviamento della macchina se questa si è fermata per improvvisa interruzione di corrente.

È corredata inoltre di un comando **STOP** a pulsante per arrestare la macchina.

Il cavo elettrico che fornisce energia alla macchina deve necessariamente essere di tipo regolamentare e di sezione non inferiore a 4x4mm².

Per queste sezioni è necessario non superare le distanze di 75 m, in caso contrario l'impianto va adeguatamente aumentato.

5.6. MONTAGGIO DEL DISCO

- Maneggiare con cura il disco per evitare danni e lesioni.
- Spegner il motore (staccare la presa di corrente nella versione elettrica).
- Verificare che il senso di rotazione del disco sia quello indicato dalla freccia rossa sul carter per evitare danni al disco e all'operatore (vedi Figura 5-4).



Figura 5-4

- Allentare con la apposita chiave i due dadi di fissaggio laterali alla cuffia copridisco.
- Sollevare la cuffia.
- Togliere il dado di fissaggio del disco con la chiave da 22, bloccando l'albero portadisco con una seconda chiave da 22. Per svitare o avvitare il dado di fissaggio, utilizzare le chiavi solo manualmente senza fare uso di martello o strumenti affini. La filatura del dado di fissaggio del disco è sinistra.
- Togliere la flangia e montare il disco diamantato. Fare attenzione al senso di rotazione indicato con una freccia su un lato del disco: deve coincidere con il senso di rotazione della macchina.
- Pulire le flange prima di montare il disco.
- Rimontare la flangia di fissaggio e serrare il dado in modo sicuro, utilizzando le due chiavi da 22. Fare attenzione nel montaggio della flangia all'inserimento del perno nel foro del disco sotto lo sforzo di taglio affinché possa ruotare sull'albero.
- Abbassare la cuffia copridisco e bloccarla stringendo i due dadi.

6. USO DELLA MACCHINA

6.1. ISTRUZIONI PER L'USO E PRESCRIZIONI GENERALI

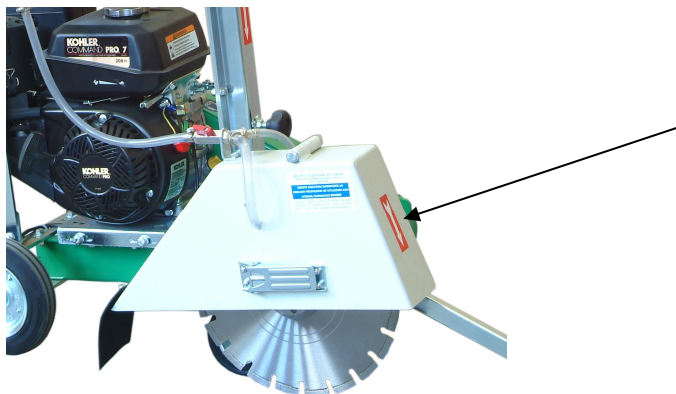

ATTENZIONE

- Assicurarsi che nelle vicinanze della macchina non ci siano persone o cose che possono essere danneggiate nelle manovre e che disturbino il normale svolgimento delle operazioni di lavoro. Intorno alla zona di lavoro non vi devono essere persone ad eccezione dell'operatore per un raggio di almeno 1,5 metri e deve essere ben illuminata.
- Tra un'operazione e l'altra è indispensabile spegnere la macchina.
- Non lasciare mai la macchina incustodita.
- In caso di lavoro in ambienti chiusi, gallerie, cantieri, ecc. assicurarsi che sia disponibile aria sufficiente per la salute, perché i gas di scarico contengono ossido di carbonio (possono provocare una perdita di conoscenza ed essere mortali).
- È proibito l'uso della macchina in ambienti esposti ad esplosioni o con prodotti pericolosi nelle vicinanze.

6.2. FUNZIONAMENTO

L'avanzamento di lavoro deve essere proporzionato alla profondità di taglio, alla durezza del materiale e alla potenza disponibile sulla macchina.

Consigliamo di eseguire una traccia sul pavimento nel punto da tagliare.

La macchina deve essere posizionata in modo che l'indice di direzione abbassato sia in asse con la traccia eseguita (Figura 6-1).

Evitare una distorsione laterale della macchina durante il taglio per evitare di rovinare il disco.



Figura 6-1

6.3. CONTROLLI PRIMA DELL'AVVIAMENTO

ATTENZIONE

Prima di mettere in funzione la macchina, controllare che il serraggio del disco sia stato fatto correttamente, che tutte le protezioni previste siano presenti ed efficienti.

• **PER MOTORI A BENZINA E DIESEL**

- Leggere attentamente le istruzioni di avviamento e manutenzione dei motori.
- Tenere conto dell'ambiente di lavoro.
- Controllare il pieno di carburante.
- Effettuare il rifornimento carburante a motore spento e in una zona ben ventilata.
- Non riempire troppo il serbatoio; evitare di far cadere il carburante, in particolare la benzina, durante il riempimento sulle parti calde del motore e sulle parti che possono danneggiarsi.
- La benzina è estremamente infiammabile ed esplosiva in certe condizioni. Non fumare o lasciare fiamme libere o scintille nella zona dove la macchina viene rifornita. I vapori della benzina possono incendiarsi. Se la benzina è caduta assicurarsi che la zona sia perfettamente asciutta prima di avviare il motore.

• **PER MOTORI ELETTRICI**

- Verificare che la tensione di alimentazione della macchina (vedi targhetta d'identificazione) sia corrispondente alla tensione di rete.
- È obbligatorio provvedere alla messa a terra della macchina.
- Per le macchine che vengono fornite con motore a 400 V, assicurarsi che il senso di rotazione sia quello indicato dalla freccia sul carter. In caso contrario, è

- assolutamente vietato l'utilizzo della macchina. Contattare quindi il proprio Concessionario oppure un Ns. Servizio di Assistenza.
- Un dispositivo di sicurezza non consente il riavviamento della macchina se questa si è arrestata per improvvisa mancanza di corrente (si veda paragrafo 5.5).
 - Collegarsi alla rete mediante un cavo di alimentazione di sezione adeguata 4X4 mm² o sezione 5X4 mm².
 - La protezione del motore è assicurata da un interruttore magneto-termico.
 - Riempire il serbatoio dell'acqua ricordandosi di chiudere prima il rubinetto.

6.4. AVVIAMENTO / MESSA IN FUNZIONE

6.4.1. PANNELLO DI COMANDO (SOLO PER MACCHINE CON ALIMENTAZIONE ELETTRICA)

ATTENZIONE

Il pannello di comando, è costituito da un interruttore di **START** (nero) ed un interruttore di **STOP** (rosso), (vedi Figura 6-2).

Per avviare la macchina, ruotare in senso orario il funghetto rosso di **STOP** e schiacciare il tasto di **START** posto sull'interruttore.

Il cavo di alimentazione elettrica va inserito nell'apposita presa (facendo sempre attenzione che tipo di tensione e corrente siano adeguate alle caratteristiche della macchina).



Figura 6-2

6.4.2. AVVIAMENTO

Prima di avviare la macchina, leggere attentamente le istruzioni di sicurezza.

Si raccomanda la massima attenzione. Togliere le chiavi e gli eventuali utensili di regolazione. Mettere sempre i carter di protezione. Bloccare il volantino di avanzamento con l'apposito gancio.

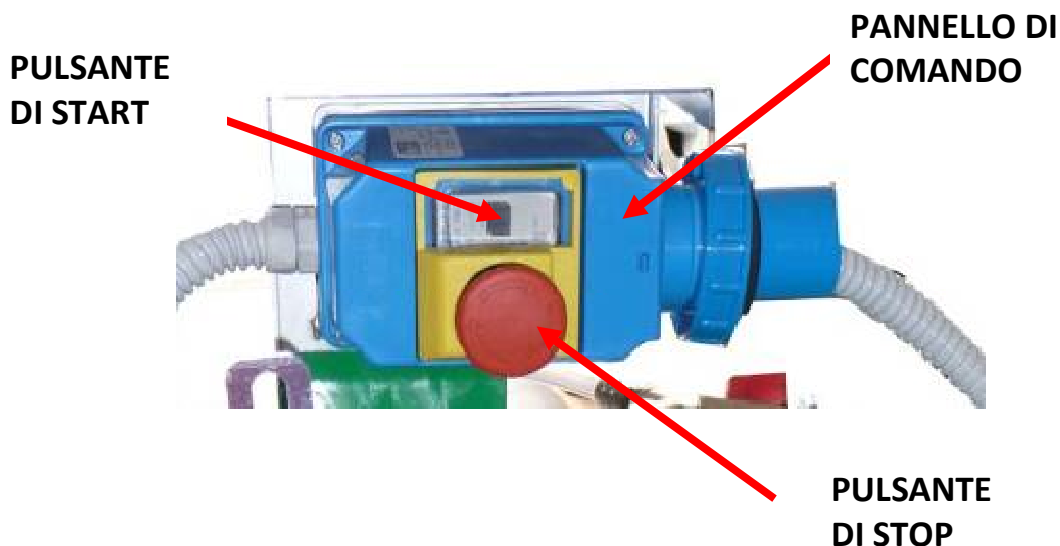
- Per l'avviamento dei motori a benzina o diesel, leggere e seguire le istruzioni sul libretto del motore. Procedere quindi come segue (vedi Figura 6-3):
 1. Tirare lentamente la fune di avviamento fino a trovare la resistenza della compressione, continuare a tirare lentamente fino a passarla appena.
 2. Rilasciare la fune riavvolgendola.
 3. Quindi tirare con decisione.

Nel caso il motore non parta ricominciare da 1.
- L'avviamento del motore elettrico avviene pigiando il pulsante marcia-arresto dell'interruttore magneto-termico.
- Avviare il motore con il disco fuori dalla zona di taglio; altrettanto fare per l'arresto.
- Durante l'avviamento del motore o pause, e durante i tagli, usare la massima attenzione sulla rotazione del disco.



Figura 6-3

6.4.3. USO DELLA MACCHINA

Aprire il rubinetto dell'acqua; nel taglio con disco diamantato l'acqua deve affluire in modo abbondante e continuo sul disco regolabile tramite rubinetto per evitare che si generino polveri fini dannose alla salute.

Togliere il gancio di bloccaggio al volantino di regolazione profondità.

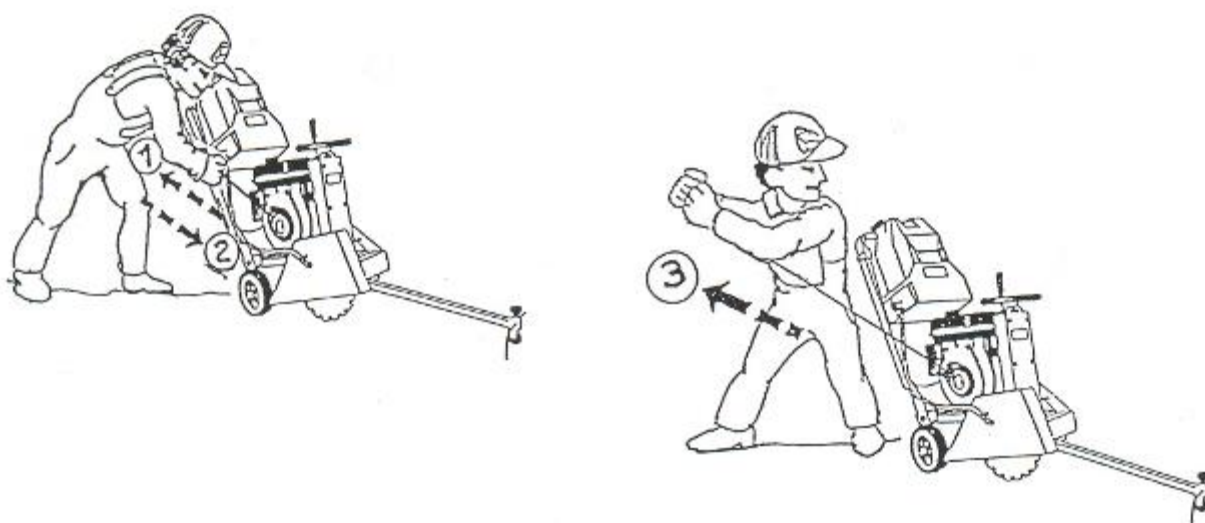
Alimentare i giri del motore (benzina o elettrico) al regime massimo consentito dall'acceleratore.

Regolare la discesa del disco mediante il volantino lentamente per evitare di spegnere il motore.

Raggiunta la profondità di lavoro richiesta, bloccare il volantino con il gancio di bloccaggio.

Tenere saldamente l'impugnatura e mantenere una posizione corretta durante l'operazione di taglio.

L'operatore non deve allontanarsi dai comandi durante il funzionamento.

L'operatore deve spegnere il motore nel caso dovesse allontanarsi dalla macchina; deve inoltre bloccarla per evitare danni dovuti a spostamenti improvvisi o rovesciamenti.

Durante il taglio eventuale di materiali polverosi a secco, usare le dovute precauzioni per evitare danni alla respirazione.

Mantenere la protezione del disco abbassato al massimo.

6.5. ARRESTO

Sollevere il disco dalla scanalatura di taglio.

Chiudere il rubinetto dell'acqua.

Diminuire i giri del motore al minimo prima di fermarlo.

Fermare il motore seguendo le istruzioni del suo libretto uso e manutenzione.

7. MANUTENZIONE

7.1. PRECAUZIONI PARTICOLARI



ATTENZIONE

Qualunque operazione di manutenzione della macchina necessaria, sia straordinaria che ordinaria, va effettuata a macchina spenta, cavo di alimentazione elettrica scollegato e indossando gli opportuni dispositivi di protezione individuali.

DA NON FARE ASSOLUTAMENTE

Non accedere mai a qualsiasi componente della macchina sia esso elettrico o in movimento senza aver prima tolto alimentazione elettrica all'impianto.

La macchina deve essere mantenuta in condizioni di massima efficienza e vanno effettuate tutte le operazioni di manutenzione previste dal Costruttore con programmazione periodica secondo quanto indicato sul manuale uso e manutenzione.

Chi autorizzato ad effettuare tali interventi, dovrà tenere conto di tutte le precauzioni per garantire la sicurezza nel rispetto delle leggi vigenti.

7.2. MANUTENZIONE

- È obbligatorio spegnere il motore (nella versione elettrica staccare anche la presa).
- Ingrassare secondo la frequenza di uso, usando grasso per cuscinetti, i supporti dell'albero portadisco, dell'assale ruote posteriore, del cavalletto di regolazione profondità, della catena di avanzamento.
- Pulire e mantenere in perfette condizioni gli attrezzi d'uso.
- Quando non si usa la macchina, si consiglia di togliere il disco e sistemarlo in modo corretto preferibilmente appeso per il foro in un luogo idoneo.
- Controllare periodicamente il fissaggio dei bulloni.
- A lavoro ultimato sistemare la macchina in un locale sicuro fuori portata dei bambini.
- Eventuali riparazioni devono essere effettuate solo da personale tecnico specializzato.
- Un uso non corretto, ricambi non originali e modifiche non autorizzate, escludono il Costruttore da ogni responsabilità e garanzia.
- Per far sì che il livello di sicurezza e di funzionamento della macchina resti stabile nel tempo, è obbligatorio farla controllare almeno una volta all'anno dal proprio Concessionario o dal Ns. Servizio Assistenza.
- Ogni giorno prima di iniziare il lavoro, l'operatore deve controllare l'efficacia dei dispositivi di controllo e di sicurezza.
- Ogni giorno prima di iniziare il taglio l'operatore deve controllare la tensione delle cinghie. Se necessario deve tendere di nuovo le cinghie con moderazione.

(allentare i 4 dadi di fissaggio del motore, agire sul tendicinghia facendo attenzione di mantenere allineato il motore fino a quando si ottiene una tensionatura corretta; bloccare di nuovo).

Al termine di ogni singola prova, la macchina dovrà essere visionata per verificare che tutte le protezioni siano al loro posto e funzionanti.

La ditta Maker declina ogni responsabilità nel caso in cui non vengano utilizzati dischi con le caratteristiche richieste.

7.3. GUIDA ALLA RICERCA DI ANOMALIE E RIMEDI



ATTENZIONE

Prima di effettuare ogni tipo di intervento spegnere il motore (benzina o diesel) o disinserire la macchina togliendo la presa di corrente (versione elettrica).

- In caso di arresto improvviso della macchina durante il funzionamento controllare:
 - Tensione delle cinghie (potrebbero essere lente).
 - Livello carburante (benzina o diesel).
 - Presenza tensione di rete (elettrica).
 - Velocità troppo elevata di avanzamento.
- Se il motore (benzina o diesel) non parte, controllare il carburante nel serbatoio.
- Controllare e pulire il filtro aria, eventualmente cambiare.
- Controllare e pulire il filtro del carburante, eventualmente cambiare.
- Controllare il livello dell'olio, eventualmente riempire.
- Pulire la candela nella versione a benzina, controllare la distanza tra gli elettrodi (0.7 mm).
- Nella versione elettrica se il motore non si avvia, controllare il cavo di alimentazione. Se salta la termica dell'interruttore, controllare se il cavo di alimentazione è di sezione adeguata e se la potenza disponibile è sufficiente per il motore elettrico installato sulla macchina.

Se l'inconveniente continua a presentarsi, si consiglia di rivolgersi al più vicino *Centro assistenza Maker* o al *Servizio tecnico Maker*.

8. NORME E PREVENZIONE INFORTUNI



ATTENZIONE

La macchina da noi fornita è stata progettata e realizzata, rispondendo alle norme per la prevenzione degli infortuni del lavoro (*Decreto legislativo 9 aprile 2008 n. 81* in materia di tutela della salute e della sicurezza nei luoghi di lavoro coordinato con le modifiche introdotte dal *Decreto legislativo 3 agosto 2009 n. 106* e successivi emendamenti e decreti applicativi) e in accordo con le *Direttive CEE sulle macchine 2006/42/CE*.

L'utente non dovrà in nessun caso escludere o manomettere i sistemi di sicurezza montati sulla macchina. In caso contrario la **ditta Maker** non risponderà per alcun incidente che dovesse verificarsi a causa della manomissione dei predetti dispositivi.

E' vietato in modo assoluto avvicinarsi con qualsiasi arto alla lama superando le protezioni esistenti.

L'operazione suddetta potrà essere effettuata esclusivamente dopo aver premuto il pulsante di **STOP**, disinserito la spina di alimentazione corrente (o spento il motore per le versioni con motore a combustione interna) e dopo essere realmente certi dell'effettivo arresto della lama. Il posizionamento a terra della macchina non dovrà in nessun caso presentare una pendenza superiore ai 4 gradi in tutti e due i sensi della macchina.

Deve essere vietato l'accesso ed impedito l'uso della macchina a persone estranee non addette ai lavori a chi non sia a conoscenza di tutte le regole e procedure contenute in questo manuale.

Non utilizzare la macchina in ambienti o luoghi con atmosfera esplosiva.

In caso di incendio non gettare acqua sulla macchina, ma utilizzare sistemi antincendio per apparecchi elettrici (nel caso di macchine elettriche).

Non utilizzare assolutamente dischi con caratteristiche diverse da quelle prescritte dal Costruttore; è inoltre vietato l'utilizzo di dischi abrasivi o destinati comunque al taglio di altri materiali, diversi da quelli specificati in questo manuale.

Non sovraccaricare la macchina nell'operazione di taglio più di quello per cui è stata progettata.

Assicurarsi di avere sempre un buon appoggio saldo sul terreno in modo da mantenere l'equilibrio.

Non applicare assolutamente lubrificanti alla lama o sul piano di lavoro.

Controllate periodicamente la lama ed il suo stato e, se necessario, sostituirla.

Non lavorare se ci si sente affaticati o comunque non in ottima salute.

Utilizzare sempre i sistemi di protezione individuali obbligatori ai termini di legge vigente.

9. GARANZIA

La **Maker** garantisce il prodotto per un periodo di **12 mesi dopo la consegna** al Compratore originario.

Seguire le norme di validità garanzia contenute nel Certificato allegato alla macchina.

10. RICAMBI ACCESSORI

10.1. RICAMBI

Utilizzare parti originali **Maker** se non volete incorrere in spiacevoli inconvenienti.

Nel caso vengano montati componenti non originali, **Maker s.r.l.** declina ogni responsabilità per qualsiasi parte della macchina si dovesse danneggiare.

Per ogni richiesta di parti di ricambio è necessario indicare il numero di serie della macchina, il tipo e l'anno di fabbricazione.

I dati sono rilevabili dalla scheda posizionata sulla macchina (Figura 2-5).

Mediante l'esploso ricambi che trova nelle pagine successive indicare nella richiesta di ricambio il particolare o i particolari comprensivi di codice e descrizione.

Per eventuali modelli non contemplati nelle tabelle sottostanti va richiesta la tabella ricambi al Produttore.

RICAMBI TS300

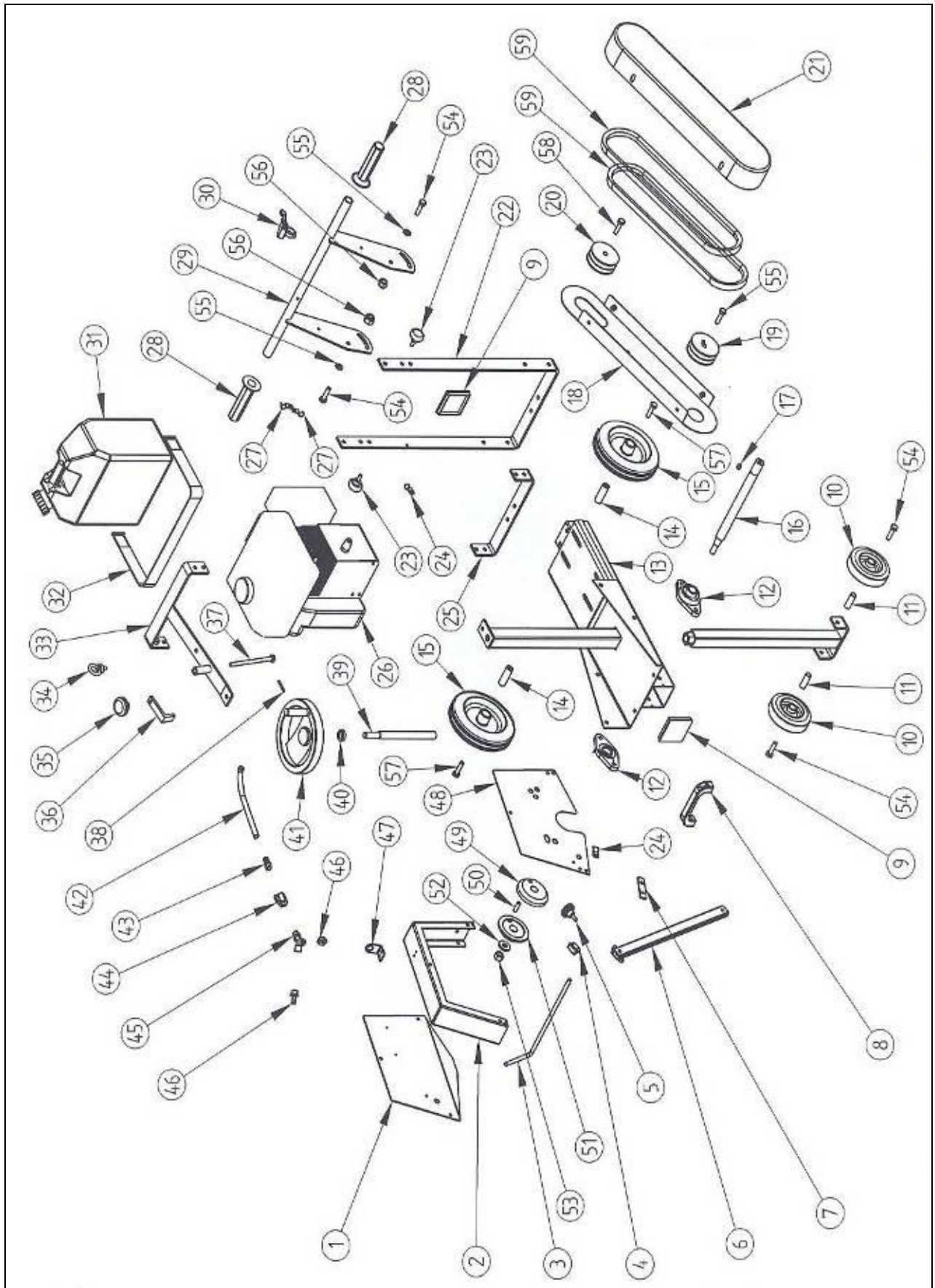

TS300 ELETTRICA MONOFASE 230V-50HZ

Rif.	Codice	Descrizione	Quantità
1	1208A168	COPERCHIO CUFFIA Ø350 TIPO 3	1
2	1208A169	FASCIA CENTRALE Ø350 TIPO 3	1
3	0829A002	TONDINO D'INDICE TS300	1
4	2009A015	COPRITESTA OVALE 15X30 cod.11-05-114-02 N.	1
5	2002A002	VOLANTINO TMP V1/40/V-M8X20	1
6	1329A004	INDICE DI DIREZIONE TS300	1
7	1208A073	PIASTRINO PARTE MOBILE ANTERIORE CUFFIA	1
8	2002A010	MANIGLIA 342/A-INS.M8 OTTONE	1
9	2009A006	COPRITESTA mm80X80X2 N.	2
10	2025A009	RUOTA DM.125/37.5 QS.BOC.	2
11	0806A024	BOCCOLA RUOTE TS300 L=45	2
12	2912A002	SOPPORTO A FLANGIA UCFL 205 IMPORT.	2
13	1303A035	BASAMENTO TS300	1
14	0806A025	BOCCOLA RUOTE TS300 L=58	2
15	2025A015	RUOTA DM.200/50 QS BOC.	2
16	0820A054	ALBERO DISCO TS300	1
17	3025A007	LINGUETTA C40 6604A h9 8X7X15	1
18	1308A017	SUPPORTO CARTER COPRICINGHIA SALDATO TP	1
19	0722A043	PULEGGIA Ø80X2A F 24+C 8 + GRANO M6	1
21	1308A015	CARTER PROTEZIONE CINGHIE TP 70	1
22	1205A211	SUPPORTO FISSAGGIO IMPUGNATURA TS300	1
23	2002A002	VOLANTINO TMP V1/40/V-M8X20 c.boteco 7324	2
24	2015A001	STAFFA FIS.TUBO 1 FORO 3/8-16	2
25	1205A208	STAFFA RINFORZO POST. TS300	1
26	2201A060	B3 KW2.2 HP3 2P V230 IP55 100 S1 M C.ELETTR 011533	1
27	2015A001	STAFFA FIS.TUBO 1 FORO 3/8-16	2
28	2023A004	MANOPOLA CHIUSA D.25 S/PARAMANI	2
29	1337A015	IMPUGNATURA TS300 SALDATA	1
30	2023A001	MANET.MET.LUNETTA M6X70 ART.2668	1
31	2009A010	TANICA "SSS" 10LT. C/RUBINET	1
32	2033A001	ELASTICI CON GANCI	1
33	1305A210	SUPPORTO PORTATANICA TS300	1
34	3006A001	GOLFARI MASCHI 3266 M10 ZN	1
35	2002A001	VOLANTINO TMP V1/50/BFC-M10	1
36	1228A001	BATTUTA TIMONE PGMK	1
37	3001A020	VITE TE 8.8 5737 M10X160 ZN	1
38	3023A001	SPINE ELAST.C70 6873 5X40	1
39	0807A018	VITE DI REGOLAZIONE TS300	1
40	2907A001	CUSCINETTO 51103 IMPORT.	1
41	2002A009	VOLANTINO 2 RAZZE D160 Ø17 ART.206-160	1
42	2406A008	TUBO CRISTAL EXTRA 10X14	0,8
43	2401A013	RACCORDO A19 3/8-14 ROB 3325.1517	1
44	2410A002	VALV. SFERA MINI 3/8" F.F. FIG.125 ROB 4052.	1
45	2401A004	RACCORDO A24 3/8 META 2124003	1
46	2401A002	RACCORDO A19 3/8-12 META 2119008	2
47	1208A074	PIASTRINO PER RUBINETTO CUFFIA Ø400	1
48	1208A170	CUFFIA Ø350 TIPO 3	1
49	0801A024	FLANG.STR.POS.d.95 sp.25c/rip	1
50	3021A001	SPINA UNI ISO 8734 - TIPO 10X30 -ST	1
51	0801A012	FLANG.STR.ANT.d.95 sp.16c/rip	1
52	3019A033	ROSET.SPEC.R40 M14X35X5 ZN	1
53	3015A050	DADO A. SX 6S 5587 M14 ZN	1
54	3001A006	VITE TE 8.8 5739 M10X25 ZN	2
55	3019A004	ROSET.R40 6592 M10X21X2 ZN	2
56	3015A001	DADO A.A. 5S 7473 M10 ZN	2
57	3001A005	VITE TE 8.8 5739 M10X100 ZN	2
-	2124A007	SALVAM.M.10-16A XMM2/V2 cavo 2mt L90	1
59	2701A018	CINGHIA TRAP. A 40	2

TS300 BENZINA HONDA GX160

Rif.	Codice	Descrizione	Quantità
1	1208A168	COPERCHIO CUFFIA Ø350 TIPO 3	1
2	1208A169	FASCIA CENTRALE Ø350 TIPO 3	1
3	0829A002	TONDINO D'INDICE TS300	1
4	2009A015	COPRITESTA OVALE 15X30 cod.11-05-114-02 N.	1
5	2002A002	VOLANTINO TMP V1/40/V-M8X20	1
6	1329A004	INDICE DI DIREZIONE TS300	1
7	1208A073	PIASTRINO PARTE MOBILE ANTERIORE CUFFIA	1
8	2002A010	MANIGLIA 342/A-INS.M8 OTTONE	1
9	2009A006	COPRITESTA mm80X80X2 N.	2
10	2025A009	RUOTA DM.125/37.5 QS.BOC.	2
11	0806A024	BOCCOLA RUOTE TS300 L=45	2
12	2912A002	SOPPORTO A FLANGIA UCFL 205 IMPORT.	2
13	1303A035	BASAMENTO TS300	1
14	0806A025	BOCCOLA RUOTE TS300 L=58	2
15	2025A015	RUOTA DM.200/50 QS BOC.	2
16	0820A054	ALBERO DISCO TS300	1
17	3025A007	LINGUETTA C40 6604A h9 8X7X15	1
18	1308A017	SUPPORTO CARTER COPRICINGHIA SALDATO TP	1
19	0722A043	PULEGGIA Ø80X2A F 24+C 8 + GRANO M6	1
20	0722A047	PULEGGIA Ø80 2A FORO HONDA Ø19,05	1
21	1308A015	CARTER PROTEZIONE CINGHIE TP 70	1
22	1205A211	SUPPORTO FISSAGGIO IMPUGNATURA TS300	1
23	2002A002	VOLANTINO TMP V1/40/V-M8X20 c.boteco 7324	2
24	2015A001	STAFFA FIS.TUBO 1 FORO 3/8-16	2
25	1205A208	STAFFA RINFORZO POST. TS300	1
26	2030A007	BENZINA HONDA GX160 K1-QX4-OH	1
27	2015A001	STAFFA FIS.TUBO 1 FORO 3/8-16	2
28	2023A004	MANOPOLA CHIUSA D.25 S/PARAMANI	2
29	1337A015	IMPUGNATURA TS300 SALDATA	1
30	2023A001	MANET.MET.LUNETTA M6X70 ART.2668	1
31	2009A010	TANICA "SSS" 10LT. C/RUBINET	1
32	2033A001	ELASTICI CON GANCI	1
33	1305A210	SUPPORTO PORTATANICA TS300	1
34	3006A001	GOLFARI MASCHI 3266 M10 ZN	1
35	2002A001	VOLANTINO TMP V1/50/BFC-M10	1
36	1228A001	BATTUTA TIMONE PGMK	1
37	3001A020	VITE TE 8.8 5737 M10X160 ZN	1
38	3023A001	SPINE ELAST.C70 6873 5X40	1
39	0807A018	VITE DI REGOLAZIONE TS300	1
40	2907A001	CUSCINETTO 51103 IMPORT.	1
41	2002A009	VOLANTINO 2 RAZZE D160 Ø17 ART.206-160	1
42	2406A008	TUBO CRISTAL EXTRA 10X14	0,8
43	2401A013	RACCORDO A19 3/8-14 ROB 3325.1517	1
44	2410A002	VALV. SFERA MINI 3/8" F.F. FIG.125 ROB 4052.	1
45	2401A004	RACCORDO A24 3/8 META 2124003	1
46	2401A002	RACCORDO A19 3/8-12 META 2119008	2
47	1208A074	PIASTRINO PER RUBINETTO CUFFIA Ø400	1
48	1208A170	CUFFIA Ø350 TIPO 3	1
49	0801A024	FLANG.STR.POS.d.95 sp.25c/rip	1
50	3021A001	SPINA UNI ISO 8734 - TIPO 10X30 -ST	1
51	0801A012	FLANG.STR.ANT.d.95 sp.16c/rip	1
52	3019A033	ROSET.SPEC.R40 M14X35X5 ZN	1
53	3015A050	DADO A. SX 6S 5587 M14 ZN	1
54	3001A006	VITE TE 8.8 5739 M10X25 ZN	2
55	3019A004	ROSET.R40 6592 M10X21X2 ZN	2
56	3015A001	DADO A.A. 5S 7473 M10 ZN	2
57	3001A005	VITE TE 8.8 5739 M10X100 ZN	2
58	3018A001	VITE TE 8.8 UNF 5/16X1" ZN HONDA	1
59	2701A018	CINGHIA TRAP. A 40	2

TS300 BENZINA KOHLER CH270

Rif.	Codice	Descrizione	Quantità
1	1208A168	COPERCHIO CUFFIA Ø350 TIPO 3	1
2	1208A169	FASCIA CENTRALE Ø350 TIPO 3	1
3	0829A002	TONDINO D'INDICE TS300	1
4	2009A015	COPRITESTA OVALE 15X30 cod.11-05-114-02 N.	1
5	2002A002	VOLANTINO TMP V1/40/V-M8X20	1
6	1329A004	INDICE DI DIREZIONE TS300	1
7	1208A073	PIASTRINO PARTE MOBILE ANTERIORE CUFFIA	1
8	2002A010	MANIGLIA 342/A-INS.M8 OTTONE	1
9	2009A006	COPRITESTA mm80X80X2 N.	2
10	2025A009	RUOTA DM.125/37.5 QS.BOC.	2
11	0806A024	BOCCOLA RUOTE TS300 L=45	2
12	2912A002	SOPPORTO A FLANGIA UCFL 205 IMPORT.	2
13	1303A035	BASAMENTO TS300	1
14	0806A025	BOCCOLA RUOTE TS300 L=58	2
15	2025A015	RUOTA DM.200/50 QS BOC.	2
16	0820A054	ALBERO DISCO TS300	1
17	3025A007	LINGUETTA C40 6604A h9 8X7X15	1
18	1308A017	SUPPORTO CARTER COPRICINGHIA SALDATO TP	1
19	0722A043	PULEGGIA Ø80X2A F 24+C 8 + GRANO M6	1
20	0722A046	PULEGGIA Ø80 2A FORO LOMB CON 1:5	1
21	1308A015	CARTER PROTEZIONE CINGHIE TP 70	1
22	1205A211	SUPPORTO FISSAGGIO IMPUGNATURA TS300	1
23	2002A002	VOLANTINO TMP V1/40/V-M8X20 c.boteco 7324	2
24	2015A001	STAFFA FIS.TUBO 1 FORO 3/8-16	2
25	1205A208	STAFFA RINFORZO POST. TS300	1
26	2030A001	BENZINA LOMBARDINI LGA226	1
27	2015A001	STAFFA FIS.TUBO 1 FORO 3/8-16	2
28	2023A004	MANOPOLA CHIUSA D.25 S/PARAMANI	2
29	1337A015	IMPUGNATURA TS300 SALDATA	1
30	2023A001	MANET.MET.LUNETTA M6X70 ART.2668	1
31	2009A010	TANICA "SSS" 10LT. C/RUBINET	1
32	2033A001	ELASTICI CON GANCI	1
33	1305A210	SUPPORTO PORTATANICA TS300	1
34	3006A001	GOLFARI MASCHI 3266 M10 ZN	1
35	2002A001	VOLANTINO TMP V1/50/BFC-M10	1
36	1228A001	BATTUTA TIMONE PGMK	1
37	3001A020	VITE TE 8.8 5737 M10X160 ZN	1
38	3023A001	SPINE ELAST.C70 6873 5X40	1
39	0807A018	VITE DI REGOLAZIONE TS300	1
40	2907A001	CUSCINETTO 51103 IMPORT.	1
41	2002A009	VOLANTINO 2 RAZZE D160 Ø17 ART.206-160	1
42	2406A008	TUBO CRISTAL EXTRA 10X14	0,8
43	2401A013	RACCORDO A19 3/8-14 ROB 3325.1517	1
44	2410A002	VALV. SFERA MINI 3/8" F.F. FIG.125 ROB 4052.	1
45	2401A004	RACCORDO A24 3/8 META 2124003	1
46	2401A002	RACCORDO A19 3/8-12 META 2119008	2
47	1208A074	PIASTRINO PER RUBINETTO CUFFIA Ø400	1
48	1208A170	CUFFIA Ø350 TIPO 3	1
49	0801A024	FLANG.STR.POS.d.95 sp.25c/rip	1
50	3021A001	SPINA UNI ISO 8734 - TIPO 10X30 -ST	1
51	0801A012	FLANG.STR.ANT.d.95 sp.16c/rip	1
52	3019A033	ROSET.SPEC.R40 M14X35X5 ZN	1
53	3015A050	DADO A. SX 6S 5587 M14 ZN	1
54	3001A006	VITE TE 8.8 5739 M10X25 ZN	2
55	3019A004	ROSET.R40 6592 M10X21X2 ZN	2
56	3015A001	DADO A.A. 5S 7473 M10 ZN	2
57	3001A005	VITE TE 8.8 5739 M10X100 ZN	2
58	3001A049	VITE TE 8.8 5739 M8X30 ZN LOMBARDINI	1
59	2701A018	CINGHIA TRAP. A 40	2

RICAMBI TS350-TS450

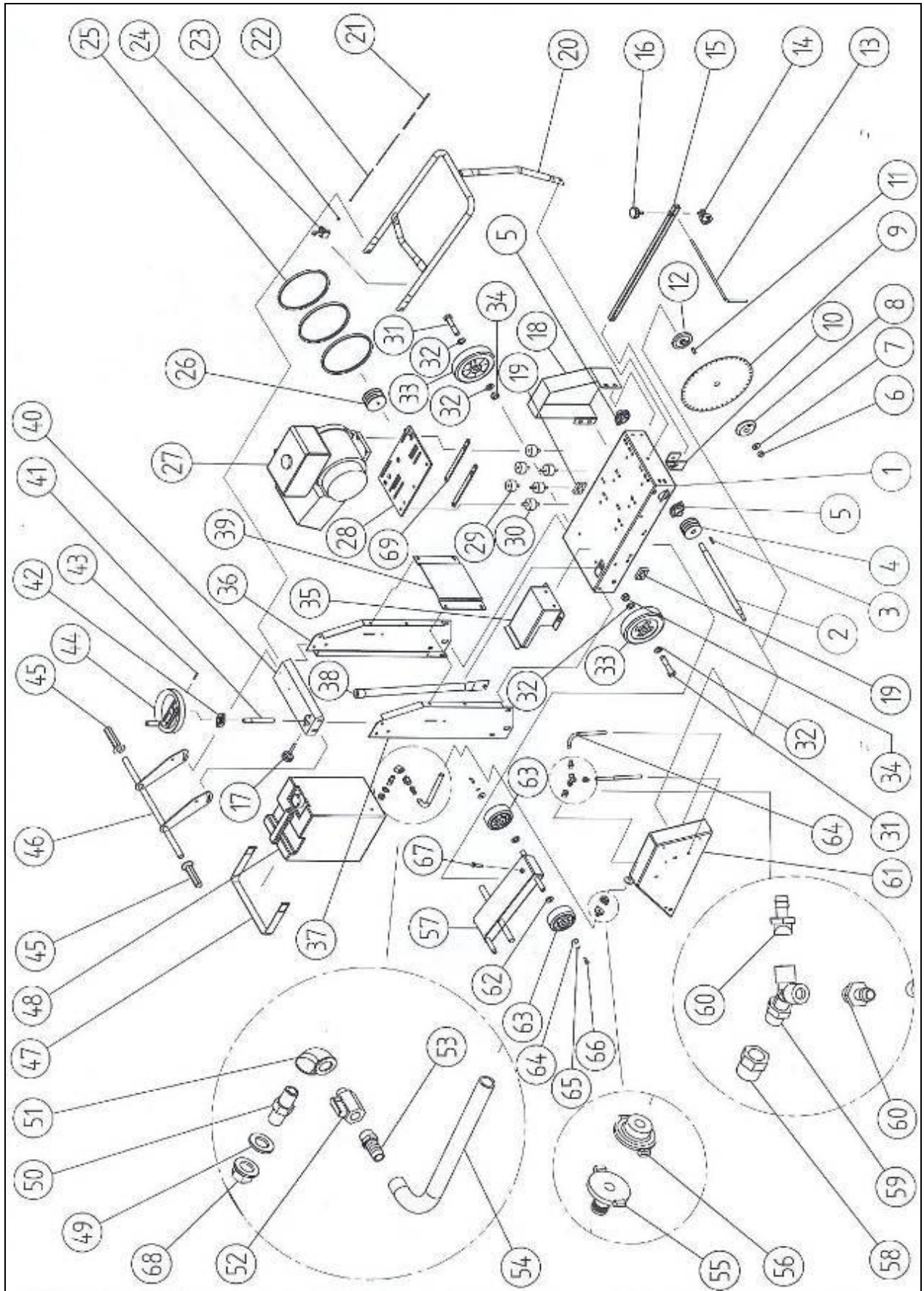

TS350 ELETTRICA TRIFASE 400V-50Hz

Rif.	Codice	Descrizione	Quantità
1	1303A005	*BASAMENTO TS400 COMPLETO	1
37	1305A056	*FIANCO LATERALE SX TS400 COMPLETO	1
40	1305A014	*PARTE SUPERIORE TS400 COMPLETO	1
36	1305A057	*FIANCO LATERALE DX TS400 COMPLETO	1
46	1337A010	IMPUGNATURA TS400/140 SALDATA	1
45	2023A004	MANOPOLA CHIUSA D.25 S/PARAMANI	2
18	1308A007	*CARTER COPRICINGHIA TS350/400 COMPLETO	1
15	1205A036	PORTA INDICE TS400	1
13-14-16	1601A047	*INDICE COMPLETO TS	1
35	1305A066	*SUPPORTO PORTATANICA TS350/400 SALDATO	1
18	1208A015	PROTEZIONE ANTERIORE TS400	1
2	0820A007	ALBERO DISCO D.25X484 TS400	1
5	2913A002	SOPPORTO Y FLANGIA PFT 25 TF SKF (PFT52+YAR 205-2)	2
61	1302A007	CUFFIA ANTERIORE D.350 TS350	1
61	1302A008	CUFFIA POSTERIORE D.350 TS350	1
50	2401A021	RAC.NIPLES 3/8 ZN ROB 2006.0017	1
49	3019A010	ROSET.R40 6592 M16X30X3 ZN	1
68	2412A001	CONTRODADO OTTONE G. DN 3/8 ROB 2624.0017	1
51	2401A023	GOMITO F.F. DN 3/8 ZN ROB 2000.9017	1
52	2410A002	VALV. SFERA MINI 3/8" F.F. FIG.125 ROB 4052.5117	1
53	2401A013	RACCORDO A19 3/8-14 ROB 3325.1517	1
55	2401A008	RACCORDO RAPIDO FEMMINA 1/2 ROB 2806.6021	2
58	2401A028	RACCORDO RID. 1/2X3/8 ZN ROB 2044.2117	1
59	2401A004	RACCORDO A24 3/8 META 2124003	1
60	2401A015	RACCORDO PORTAG.MAS.MET.1/2-14 ROB 3325.1522	1
4	0722A032	PULEGGIA d.90X3A f20+c6	1
3	3025A002	LINGUETTA C40 6604A h9 6X6X40	1
7	3019A001	ROSET.R40 6592 M20X37X3 ZN	2
8	0801A012	FLANG.STR.ANT.d.95 sp.16c/rip	1
12	0801A024	FLANG.STR.POS.d.95 sp.25c/rip	1
6	3015A050	DADO A. SX 6S 5587 M14 ZN	1
11	3021A001	SPINA UNI ISO 8734 - TIPO 10X30 -ST	1
57	1305A015	CAVALLETTO TS400	1
38	1307A003	TUBO PER VITE REGOLAZIONE SALDATO TS350-400	1
28	1305A017	PIASTRA MOT.LGA226/GX160 TS35	1
27	2201A057	B3 KW4.0 HP 5.5 2P V230/400 IP55 G112 T	1
30	2018A002	ANTIV.2M 50X30 M10X30 60SH	2
29	2018A006	ANTIV.MF 50X30 M10X30 60SH	2
26	0722A054	PULEGGIA d.80x3A f28+c8	1
25	2701A007	CINGHIA TRAP. A 29	3
20	1338A012	*PROTEZIONE MOTORE TS400	1
48	2009A012	TANICA LT.25 NAT. C/TAPPO TR25N5STD-T1577K1ST	1
47	2033A001	ELASTICI CON GANCI	1
44	2002A013	VOLANTINO VRTP.200+I-A20 c.boteco 206-200-20	1
33	2025A008	RUOTA DM.200 F.20 TIPO I	2
63	2025A003	RUOTA DM.125 F.20 TIPO I	2
-	1208A018	PORTAINTERRUTTORE	1
-	2102A002	INTER.GV2 9-14+BOB380+SCAT+FUN	1

TS350 DIESEL LOMBARDINI 15LD350

Rif.	Codice	Descrizione	Quantità
1	1303A005	*BASAMENTO TS400 COMPLETO	1
37	1305A056	*FIANCO LATERALE SX TS400 COMPLETO	1
40	1305A014	*PARTE SUPERIORE TS400 COMPLETO	1
36	1305A057	*FIANCO LATERALE DX TS400 COMPLETO	1
46	1337A010	IMPUGNATURA TS400/140 SALDATA	1
45	2023A004	MANOPOLA CHIUSA D.25 S/PARAMANI	2
18	1308A007	*CARTER COPRICINGHIA TS350/400 COMPLETO	1
15	1205A036	PORTA INDICE TS400	1
13-14-16	1601A047	*INDICE COMPLETO TS	1
35	1305A066	*SUPPORTO PORTATANICA TS350/400 SALDATO	1
18	1208A015	PROTEZIONE ANTERIORE TS400	1
2	0820A007	ALBERO DISCO D.25X484 TS400	1
5	2913A002	SOPPORTO Y FLANGIA PFT 25 TF SKF (PFT52+YAR 205-2)	2
61	1302A007	CUFFIA ANTERIORE D.350 TS350	1
61	1302A008	CUFFIA POSTERIORE D.350 TS350	1
50	2401A021	RAC.NIPLES 3/8 ZN ROB 2006.0017	1
49	3019A010	ROSET.R40 6592 M16X30X3 ZN	1
68	2412A001	CONTRODADO OTTONE G. DN 3/8 ROB 2624.0017	1
51	2401A023	GOMITO F.F. DN 3/8 ZN ROB 2000.9017	1
52	2410A002	VALV. SFERA MINI 3/8" F.F. FIG.125 ROB 4052.5117	1
53	2401A013	RACCORDO A19 3/8-14 ROB 3325.1517	1
55	2401A008	RACCORDO RAPIDO FEMMINA 1/2 ROB 2806.6021	2
58	2401A004	RACCORDO A24 3/8 META 2124003	1
59	2401A002	RACCORDO A19 3/8-12 META 2119008	2
60	2401A015	RACCORDO PORTAG.MAS.MET.1/2-14 ROB 3325.1522	1
4	0722A032	PULEGGIA d.90X3A f20+c6	1
3	3025A002	LINGUETTA C40 6604A h9 6X6X40	1
7	3019A001	ROSET.R40 6592 M20X37X3 ZN	2
8	0801A012	FLANG.STR.ANT.d.95 sp.16c/rip	1
12	0801A024	FLANG.STR.POS.d.95 sp.25c/rip	1
6	3015A050	DADO A. SX 6S 5587 M14 ZN	1
11	3021A001	SPINA UNI ISO 8734 - TIPO 10X30 -ST	1
57	1305A015	CAVALLETTO TS400	1
38	1307A003	TUBO PER VITE REGOLAZIONE SALDATO TS350-400	1
27	2029A003	DIESEL LOMBARDINI 15LD350	1
28	1305A018	PIASTRA MOT.GX270/390-15LD350 TS350/400	1
30	2018A002	ANTIV.2M 50X30 M10X30 60SH	3
29	2018A006	ANTIV.MF 50X30 M10X30 60SH	3
26	0722A003	PULEG.d.80X3A foro conico 15 LD350/400/440/500	1
25	2701A008	CINGHIA TRAP. A 30	3
20	1338A012	*PROTEZIONE MOTORE TS400	1
48	2009A012	TANICA LT.25 NAT. C/TAPPO TR25N5STD-T1577K1ST	1
47	2033A001	ELASTICI CON GANCI	1
44	2002A013	VOLANTINO VRTP.200+I-A20 c.boteco 206-200-20	1
33	2025A008	RUOTA DM.200 F.20 TIPO I	2
63	2025A003	RUOTA DM.125 F.20 TIPO I	2

TS350 BENZINA HONDA GX270

Rif.	Codice	Descrizione	Quantità
1	1303A005	*BASAMENTO TS400 COMPLETO	1
37	1305A056	*FIANCO LATERALE SX TS400 COMPLETO	1
40	1305A014	*PARTE SUPERIORE TS400 COMPLETO	1
36	1305A057	*FIANCO LATERALE DX TS400 COMPLETO	1
46	1337A010	IMPUGNATURA TS400/140 SALDATA	1
45	2023A004	MANOPOLA CHIUSA D.25 S/PARAMANI	2
18	1308A007	*CARTER COPRICINGHIA TS350/400 COMPLETO	1
15	1205A036	PORTA INDICE TS400	1
13-14-16	1601A047	*INDICE COMPLETO TS	1
35	1305A066	*SUPPORTO PORTATANICA TS350/400 SALDATO	1
18	1208A015	PROTEZIONE ANTERIORE TS400	1
2	0820A007	ALBERO DISCO D.25X484 TS400	1
5	2913A002	SOPPORTO Y FLANGIA PFT 25 TF SKF (PFT52+YAR 205-2)	2
61	1302A007	CUFFIA ANTERIORE D.350 TS350	1
61	1302A008	CUFFIA POSTERIORE D.350 TS350	1
4	0722A032	PULEGGIA d.90X3A f20+c6	1
3	3025A002	LINGUETTA C40 6604A h9 6X6X40	1
7	3019A001	ROSET.R40 6592 M20X37X3 ZN	2
8	0801A012	FLANG.STR.ANT.d.95 sp.16c/rip	1
12	0801A024	FLANG.STR.POS.d.95 sp.25c/rip	1
6	3015A050	DADO A. SX 6S 5587 M14 ZN	1
11	3021A001	SPINA UNI ISO 8734 - TIPO 10X30 -ST	1
57	1305A015	CAVALLETTO TS400	1
38	1307A003	TUBO PER VITE REGOLAZIONE SALDATO TS350-400	1
27	2030A008	BENZINA HONDA GX270UT - QXQ4 - OH	1
28	1305A018	PIASTRA MOT.GX270/390-15LD350 TS350/400	1
30	2018A006	ANTIV.MF 50X30 M10X30 60SH	3
29	2018A002	ANTIV.2M 50X30 M10X30 60SH	3
26	0722A004	PULEGGIA d.80X3A f.25.4+c.6.4	1
25	2701A007	CINGHIA TRAP. A 29	3
20	1338A012	*PROTEZIONE MOTORE TS400	1
48	2009A012	TANICA LT.25 NAT. C/TAPPO TR25N5STD-T1577K1ST	1
47	2033A001	ELASTICI CON GANCI	1
44	2002A013	VOLANTINO VRTP.200+I-A20 c.boteco 206-200-20	1
33	2025A008	RUOTA DM.200 F.20 TIPO I	2
63	2025A003	RUOTA DM.125 F.20 TIPO I	2

TS350 BENZINA KOHLER CH395

Rif.	Codice	Descrizione	Quantità
1	1303A005	*BASAMENTO TS400 COMPLETO	1
37	1305A056	*FIANCO LATERALE SX TS400 COMPLETO	1
40	1305A014	*PARTE SUPERIORE TS400 COMPLETO	1
36	1305A057	*FIANCO LATERALE DX TS400 COMPLETO	1
46	1337A010	IMPUGNATURA TS400/140 SALDATA	1
45	2023A004	MANOPOLA CHIUSA D.25 S/PARAMANI	2
18	1308A007	*CARTER COPRICINGHIA TS350/400 COMPLETO	1
15	1205A036	PORTA INDICE TS400	1
13-14-16	1601A047	*INDICE COMPLETO TS	1
35	1305A066	*SUPPORTO PORTATANICA TS350/400 SALDATO	1
18	1208A015	PROTEZIONE ANTERIORE TS400	1
2	0820A007	ALBERO DISCO D.25X484 TS400	1
5	2913A002	SOPPORTO Y FLANGIA PFT 25 TF SKF (PFT52+YAR 205-2)	2
61	1302A007	CUFFIA ANTERIORE D.350 TS350	1
61	1302A008	CUFFIA POSTERIORE D.350 TS350	1
57	1305A015	CAVALLETTO TS400	1
38	1307A003	TUBO PER VITE REGOLAZIONE SALDATO TS350-400	1
48	2009A012	TANICA LT.25 NAT. C/TAPPO TR25N5STD-T1577K1ST	1
47	2033A001	ELASTICI CON GANCI	1
44	2002A013	VOLANTINO VRTP.200+I-A20 c.boteco 206-200-20	1
33	2025A008	RUOTA DM.200 F.20 TIPO I	2
63	2025A003	RUOTA DM.125 F.20 TIPO I	2
4	0722A032	PULEGGIA d.90X3A f20+c6	1
3	3025A002	LINGUETTA C40 6604A h9 6X6X40	1
7	3019A001	ROSET.R40 6592 M20X37X3 ZN	2
8	0801A012	FLANG.STR.ANT.d.95 sp.16c/rip	1
12	0801A024	FLANG.STR.POS.d.95 sp.25c/rip	1
6	3015A050	DADO A. SX 6S 5587 M14 ZN	1
11	3021A001	SPINA UNI ISO 8734 - TIPO 10X30 -ST	1
27	2030A036	BENZINA LOMBARDINI-KOHLER CH395	1
28	1305A018	PIASTRA MOT.GX270/390-15LD350 TS350/400	1
30	2018A006	ANTIV.MF 50X30 M10X30 60SH	3
29	2018A002	ANTIV.2M 50X30 M10X30 60SH	3
26	0722A004	PULEGGIA d.80X3A f.25.4+c.6.4	1
25	2701A007	CINGHIA TRAP. A 29	3
20	1338A012	*PROTEZIONE MOTORE TS400	1

TS450 ELETTRICA TRIFASE 400V-50Hz

Rif.	Codice	Descrizione	Quantità
1	1303A005	*BASAMENTO TS400 COMPLETO	1
37	1305A056	*FIANCO LATERALE SX TS400 COMPLETO	1
40	1305A014	*PARTE SUPERIORE TS400 COMPLETO	1
36	1305A057	*FIANCO LATERALE DX TS400 COMPLETO	1
46	1337A010	IMPUGNATURA TS400/140 SALDATA	1
45	2023A004	MANOPOLA CHIUSA D.25 S/PARAMANI	2
18	1308A007	*CARTER COPRICINGHIA TS350/400 COMPLETO	1
15	1205A036	PORTA INDICE TS400	1
13-14-16	1601A047	*INDICE COMPLETO TS	1
35	1305A066	*SUPPORTO PORTATANICA TS350/400 SALDATO	1
18	1208A015	PROTEZIONE ANTERIORE TS400	1
2	0820A007	ALBERO DISCO D.25X484 TS400	1
5	2913A002	SOPPORTO Y FLANGIA PFT 25 TF SKF (PFT52+YAR 205-2)	2
61	1302A009	*CUFFIA D.400 TS400 COMPLETA E SALDATA	1
50	2401A021	RAC.NIPLES 3/8 ZN ROB 2006.0017	1
49	3019A010	ROSET.R40 6592 M16X30X3 ZN	1
68	2412A001	CONTRODADO OTTONE G. DN 3/8 ROB 2624.0017	1
51	2401A023	GOMITO F.F. DN 3/8 ZN ROB 2000.9017	1
52	2410A002	VALV. SFERA MINI 3/8" F.F. FIG.125 ROB 4052.5117	1
53	2401A013	RACCORDO A19 3/8-14 ROB 3325.1517	1
55	2401A008	RACCORDO RAPIDO FEMMINA 1/2 ROB 2806.6021	2
58	2401A028	RACCORDO RID. 1/2X3/8 ZN ROB 2044.2117	1
59	2401A004	RACCORDO A24 3/8 META 2124003	1
60	2401A013	RACCORDO A19 3/8-14 ROB 3325.1517	2
4	0722A032	PULEGGIA d.90X3A f20+c6	1
3	3025A002	LINGUETTA C40 6604A h9 6X6X40	1
7	3019A001	ROSET.R40 6592 M20X37X3 ZN	2
8	0801A012	FLANG.STR.ANT.d.95 sp.16c/rip	1
12	0801A024	FLANG.STR.POS.d.95 sp.25c/rip	1
6	3015A050	DADO A. SX 6S 5587 M14 ZN	1
11	3021A001	SPINA UNI ISO 8734 - TIPO 10X30 -ST	1
57	1305A015	CAVALLETTO TS400	1
38	1307A003	TUBO PER VITE REGOLAZIONE SALDATO TS350-400	1
28	1305A017	PIASTRA MOT.LGA226/GX160 TS35	1
27	2201A057	B3 KW4.0 HP 5.5 2P V230/400 IP55 G112 T	1
30	2018A002	ANTIV.2M 50X30 M10X30 60SH	2
29	2018A006	ANTIV.MF 50X30 M10X30 60SH	2
26	0722A054	PULEGGIA d.80x3A f28+c8	1
25	2701A007	CINGHIA TRAP. A 29	3
20	1338A012	*PROTEZIONE MOTORE TS400	1
48	2009A012	TANICA LT.25 NAT. C/TAPPO TR25N5STD-T1577K1ST	1
47	2033A001	ELASTICI CON GANCI	1
44	2002A013	VOLANTINO VRTP.200+I-A20 c.boteco 206-200-20	1
33	2025A008	RUOTA DM.200 F.20 TIPO I	2
63	2025A003	RUOTA DM.125 F.20 TIPO I	2
-	1208A018	PORTAINTERRUTTORE	1
-	2102A002	INTER.GV2 9-14+BOB380+SCAT+FUN	1

TS450 DIESEL LOMBARDINI 15LD440 A.E.

Rif.	Codice	Descrizione	Quantità
1	1303A005	*BASAMENTO TS400 COMPLETO	1
37	1305A056	*FIANCO LATERALE SX TS400 COMPLETO	1
40	1305A014	*PARTE SUPERIORE TS400 COMPLETO	1
36	1305A057	*FIANCO LATERALE DX TS400 COMPLETO	1
46	1337A010	IMPUGNATURA TS400/140 SALDATA	1
45	2023A004	MANOPOLA CHIUSA D.25 S/PARAMANI	2
18	1308A007	*CARTER COPRICINGHIA TS350/400 COMPLETO	1
15	1205A036	PORTA INDICE TS400	1
13-14-16	1601A047	*INDICE COMPLETO TS	1
35	1305A066	*SUPPORTO PORTATANICA TS350/400 SALDATO	1
18	1208A015	PROTEZIONE ANTERIORE TS400	1
2	0820A007	ALBERO DISCO D.25X484 TS400	1
5	2913A002	SOPPORTO Y FLANGIA PFT 25 TF SKF (PFT52+YAR 205-2)	2
61	1302A009	*CUFFIA D.400 TS400 COMPLETA E SALDATA	1
50	2401A021	RAC.NIPLES 3/8 ZN ROB 2006.0017	1
49	3019A010	ROSET.R40 6592 M16X30X3 ZN	1
68	2412A001	CONTRODADO OTTONE G. DN 3/8 ROB 2624.0017	1
51	2401A023	GOMITO F.F. DN 3/8 ZN ROB 2000.9017	1
52	2410A002	VALV. SFERA MINI 3/8" F.F. FIG.125 ROB 4052.5117	1
53	2401A013	RACCORDO A19 3/8-14 ROB 3325.1517	1
55	2401A008	RACCORDO RAPIDO FEMMINA 1/2 ROB 2806.6021	2
58	2401A028	RACCORDO RID. 1/2X3/8 ZN ROB 2044.2117	1
59	2401A004	RACCORDO A24 3/8 META 2124003	1
60	2401A002	RACCORDO A19 3/8-12 META 2119008	2
4	0722A032	PULEGGIA d.90X3A f20+c6	1
3	3025A002	LINGUETTA C40 6604A h9 6X6X40	1
7	3019A001	ROSET.R40 6592 M20X37X3 ZN	2
8	0801A012	FLANG.STR.ANT.d.95 sp.16c/rip	1
12	0801A024	FLANG.STR.POS.d.95 sp.25c/rip	1
6	3015A050	DADO A. SX 6S 5587 M14 ZN	1
11	3021A001	SPINA UNI ISO 8734 - TIPO 10X30 -ST	1
57	1305A015	CAVALLETTO TS400	1
38	1307A003	TUBO PER VITE REGOLAZIONE SALDATO TS350-400	1
27	2029A022	DIESEL 15 LD 440	1
28	1305A018	PIASTRA MOT.GX270/390-15LD350 TS350/400	1
30	2018A002	ANTIV.2M 50X30 M10X30 60SH	3
29	2018A006	ANTIV.MF 50X30 M10X30 60SH	3
26	0722A008	PULEGGIA d.80X3A foro conico 15 LD 350/400/440	1
25	2701A010	CINGHIA TRAP. A 32	3
20	1338A012	*PROTEZIONE MOTORE TS400	1
48	2009A012	TANICA LT.25 NAT. C/TAPPO TR25N5STD-T1577K1ST	1
47	2033A001	ELASTICI CON GANCI	1
44	2002A013	VOLANTINO VRTP.200+I-A20 c.boteco 206-200-20	1
33	2025A008	RUOTA DM.200 F.20 TIPO I	2
63	2025A003	RUOTA DM.125 F.20 TIPO I	2

TS450 BENZINA HONDA GX390

<i>Rif.</i>	<i>Codice</i>	<i>Descrizione</i>	<i>Quantità</i>
1	1303A005	*BASAMENTO TS400 COMPLETO	1
37	1305A056	*FIANCO LATERALE SX TS400 COMPLETO	1
40	1305A014	*PARTE SUPERIORE TS400 COMPLETO	1
36	1305A057	*FIANCO LATERALE DX TS400 COMPLETO	1
46	1337A010	IMPUGNATURA TS400/140 SALDATA	1
45	2023A004	MANOPOLA CHIUSA D.25 S/PARAMANI	2
18	1308A007	*CARTER COPRICINGHIA TS350/400 COMPLETO	1
15	1205A036	PORTA INDICE TS400	1
13-14-16	1601A047	*INDICE COMPLETO TS	1
35	1305A066	*SUPPORTO PORTATANICA TS350/400 SALDATO	1
18	1208A015	PROTEZIONE ANTERIORE TS400	1
2	0820A007	ALBERO DISCO D.25X484 TS400	1
5	2913A002	SOPPORTO Y FLANGIA PFT 25 TF SKF (PFT52+YAR 205-2)	2
61	1302A009	*CUFFIA D.400 TS400 COMPLETA E SALDATA	1
55	2401A008	RACCORDO RAPIDO FEMMINA 1/2 ROB 2806.6021	2
58	2401A028	RACCORDO RID. 1/2X3/8 ZN ROB 2044.2117	1
59	2401A004	RACCORDO A24 3/8 META 2124003	1
60	2401A002	RACCORDO A19 3/8-12 META 2119008	2
4	0722A032	PULEGGIA d.90X3A f20+c6	1
3	3025A002	LINGUETTA C40 6604A h9 6X6X40	1
7	3019A001	ROSET.R40 6592 M20X37X3 ZN	2
8	0801A012	FLANG.STR.ANT.d.95 sp.16c/rip	1
12	0801A024	FLANG.STR.POS.d.95 sp.25c/rip	1
6	3015A050	DADO A. SX 6S 5587 M14 ZN	1
11	3021A001	SPINA UNI ISO 8734 - TIPO 10X30 -ST	1
57	1305A015	CAVALLETTO TS400	1
38	1307A003	TUBO PER VITE REGOLAZIONE SALDATO TS350-400	1
27	2030A010	BENZINA HONDA GX390UT1 - QXQ4 - OH	1
28	1305A018	PIASTRA MOT.GX270/390-15LD350 TS350/400	1
30	2018A002	ANTIV.2M 50X30 M10X30 60SH	3
29	2018A006	ANTIV.MF 50X30 M10X30 60SH	3
26	0722A004	PULEGGIA d.80X3A f.25.4+c.6.4	1
25	2701A007	CINGHIA TRAP. A 29	3
20	1338A012	*PROTEZIONE MOTORE TS400	1
48	2009A012	TANICA LT.25 NAT. C/TAPPO TR25N5STD-T1577K1ST	1
47	2033A001	ELASTICI CON GANCI	1
44	2002A013	VOLANTINO VRTP.200+I-A20 c.boteco 206-200-20	1
33	2025A008	RUOTA DM.200 F.20 TIPO I	2
63	2025A003	RUOTA DM.125 F.20 TIPO I	2

TS450 BENZINA ROBIN EH41

Rif.	Codice	Descrizione	Quantità
1	1303A005	*BASAMENTO TS400 COMPLETO	1
37	1305A056	*FIANCO LATERALE SX TS400 COMPLETO	1
40	1305A014	*PARTE SUPERIORE TS400 COMPLETO	1
36	1305A057	*FIANCO LATERALE DX TS400 COMPLETO	1
46	1337A010	IMPUGNATURA TS400/140 SALDATA	1
45	2023A004	MANOPOLA CHIUSA D.25 S/PARAMANI	2
18	1308A007	*CARTER COPRICINGHIA TS350/400 COMPLETO	1
15	1205A036	PORTA INDICE TS400	1
13-14-16	1601A047	*INDICE COMPLETO TS	1
35	1305A066	*SUPPORTO PORTATANICA TS350/400 SALDATO	1
18	1208A015	PROTEZIONE ANTERIORE TS400	1
2	0820A007	ALBERO DISCO D.25X484 TS400	1
5	2913A002	SOPPORTO Y FLANGIA PFT 25 TF SKF (PFT52+YAR 205-2)	2
61	1302A009	*CUFFIA D.400 TS400 COMPLETA E SALDATA	1
50	2401A021	RAC.NIPLES 3/8 ZN ROB 2006.0017	1
49	3019A010	ROSET.R40 6592 M16X30X3 ZN	1
68	2412A001	CONTRODADO OTTONE G. DN 3/8 ROB 2624.0017	1
51	2401A023	GOMITO F.F. DN 3/8 ZN ROB 2000.9017	1
52	2410A002	VALV. SFERA MINI 3/8" F.F. FIG.125 ROB 4052.5117	1
53	2401A013	RACCORDO A19 3/8-14 ROB 3325.1517	1
55	2401A008	RACCORDO RAPIDO FEMMINA 1/2 ROB 2806.6021	2
58	2401A028	RACCORDO RID. 1/2X3/8 ZN ROB 2044.2117	1
59	2401A004	RACCORDO A24 3/8 META 2124003	1
60	2401A002	RACCORDO A19 3/8-12 META 2119008	2
4	0722A032	PULEGGIA d.90X3A f20+c6	1
3	3025A002	LINGUETTA C40 6604A h9 6X6X40	1
7	3019A001	ROSET.R40 6592 M20X37X3 ZN	2
8	0801A012	FLANG.STR.ANT.d.95 sp.16c/rip	1
12	0801A024	FLANG.STR.POS.d.95 sp.25c/rip	1
6	3015A050	DADO A. SX 6S 5587 M14 ZN	1
11	3021A001	SPINA UNI ISO 8734 - TIPO 10X30 -ST	1
57	1305A015	CAVALLETTO TS400	1
38	1307A003	TUBO PER VITE REGOLAZIONE SALDATO TS350-400	1
27	2030A015	BENZINA ROBIN EH41AV.ST.C-A/C O/S	1
28	1305A018	PIASTRA MOT.GX270/390-15LD350 TS350/400	1
30	2018A006	ANTIV.MF 50X30 M10X30 60SH	3
29	2018A002	ANTIV.2M 50X30 M10X30 60SH	3
26	0722A004	PULEGGIA d.80X3A f.25.4+c.6.4	1
25	2701A007	CINGHIA TRAP. A 29	3
20	1338A012	*PROTEZIONE MOTORE TS400	1
48	2009A012	TANICA LT.25 NAT. C/TAPPO TR25N5STD-T1577K1ST	1
47	2033A001	ELASTICI CON GANCI	1
44	2002A013	VOLANTINO VRTP.200+I-A20 c.boteco 206-200-20	1
33	2025A008	RUOTA DM.200 F.20 TIPO I	2
63	2025A003	RUOTA DM.125 F.20 TIPO I	2

TS450 BENZINA KOHLER CH440

Rif.	Codice	Descrizione	Quantita'
1	1303A005	*BASAMENTO TS400 COMPLETO	1
37	1305A056	*FIANCO LATERALE SX TS400 COMPLETO	1
40	1305A014	*PARTE SUPERIORE TS400 COMPLETO	1
36	1305A057	*FIANCO LATERALE DX TS400 COMPLETO	1
46	1337A010	IMPUGNATURA TS400/140 SALDATA	1
45	2023A004	MANOPOLA CHIUSA D.25 S/PARAMANI	2
18	1308A007	*CARTER COPRICINGHIA TS350/400 COMPLETO	1
15	1205A036	PORTA INDICE TS400	1
13-14-16	1601A047	*INDICE COMPLETO TS	1
35	1305A066	*SUPPORTO PORTATANICA TS350/400 SALDATO	1
18	1208A015	PROTEZIONE ANTERIORE TS400	1
2	0820A007	ALBERO DISCO D.25X484 TS400	1
5	2913A002	SOPPORTO Y FLANGIA PFT 25 TF SKF (PFT52+YAR 205-2)	2
61	1302A009	*CUFFIA D.400 TS400 COMPLETA E SALDATA	1
55	2401A008	RACCORDO RAPIDO FEMMINA 1/2 ROB 2806.6021	2
58	2401A028	RACCORDO RID. 1/2X3/8 ZN ROB 2044.2117	1
59	2401A004	RACCORDO A24 3/8 META 2124003	1
60	2401A002	RACCORDO A19 3/8-12 META 2119008	2
57	1305A015	CAVALLETTO TS400	1
38	1307A003	TUBO PER VITE REGOLAZIONE SALDATO TS350-400	1
48	2009A012	TANICA LT.25 NAT. C/TAPPO TR25N5STD-T1577K1ST	1
47	2033A001	ELASTICI CON GANCI	1
44	2002A013	VOLANTINO VRTP.200+I-A20 c.boteco 206-200-20	1
33	2025A008	RUOTA DM.200 F.20 TIPO I	2
63	2025A003	RUOTA DM.125 F.20 TIPO I	2
4	0722A032	PULEGGIA d.90X3A f20+c6	1
3	3025A002	LINGUETTA C40 6604A h9 6X6X40	1
7	3019A001	ROSET.R40 6592 M20X37X3 ZN	2
8	0801A012	FLANG.STR.ANT.d.95 sp.16c/rip	1
12	0801A024	FLANG.STR.POS.d.95 sp.25c/rip	1
6	3015A050	DADO A. SX 6S 5587 M14 ZN	1
11	3021A001	SPINA UNI ISO 8734 - TIPO 10X30 -ST	1
27	2030A037	BENZINA KOHLER CH440	1
28	1305A018	PIASTRA MOT.GX270/390-15LD350 TS350/400	1
26	0722A004	PULEGGIA d.80X3A f.25.4+c.6.4	1
25	2701A007	CINGHIA TRAP. A 29	3
20	1338A012	*PROTEZIONE MOTORE TS400	1

10.2. ACCESSORI

A corredo viene fornito: vedi *paragrafo 3.7.*

11. ISTRUZIONI SUPPLEMENTARI

11.1. MESSA FUORI SERVIZIO E SMANTELLAMENTO RIFIUTI

Qualora la macchina sia messa fuori servizio è necessario scollegarla dall'impianto elettrico. In caso di deterioramento e di guasto della macchina, gli elementi della stessa saranno scartati conformemente alle modalità prescritte dalla vigente legislazione.

Simbolo riportato sull'apparecchiatura



Figura 11-1

INFORMAZIONE AGLI UTENTI

Ai sensi dell'art. 13 del Decreto Legislativo 25 luglio 2005, n. 151 "Attuazione delle Direttive 2002/95/CE, 2002/96/CE e 2003/108/CE, relative alla riduzione dell'uso di sostanze pericolose nelle apparecchiature elettriche ed elettroniche, nonché allo smaltimento dei rifiuti".

Il simbolo del cassonetto barrato riportato sull'apparecchiatura o sulla sua confezione indica che il prodotto alla fine della propria vita utile deve essere raccolto separatamente dagli altri rifiuti. L'utente dovrà, pertanto, conferire l'apparecchiatura giunta a fine vita agli idonei centri di raccolta differenziata dei rifiuti elettronici ed elettrotecnici, oppure riconsegnarla al Rivenditore al momento dell'acquisto di una nuova apparecchiatura di tipo equivalente, in ragione di uno a uno. L'adeguata raccolta differenziata per il avviamento successivo dell'apparecchiatura dismessa al riciclaggio, al trattamento e allo smaltimento ambientalmente compatibile contribuisce ad evitare possibili effetti negativi sull'ambiente e sulla salute e favorisce il reimpiego e/o riciclo dei materiali di cui è composta l'apparecchiatura.

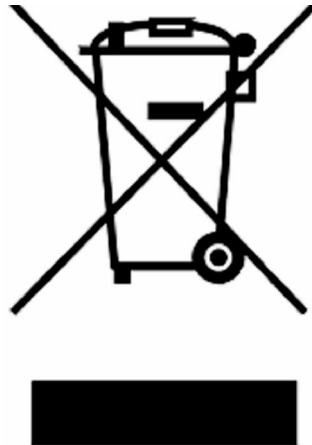
Lo smaltimento abusivo del prodotto da parte dell'utente comporta l'applicazione delle sanzioni amministrative di cui al D.Lgs. n. 22/1997+ (articolo 50 e seguenti del D.Lgs. n. 22/1997).

12. ALLEGATI

12.1. SCHEMA ELETTRICO

Schema elettrico motore monofase

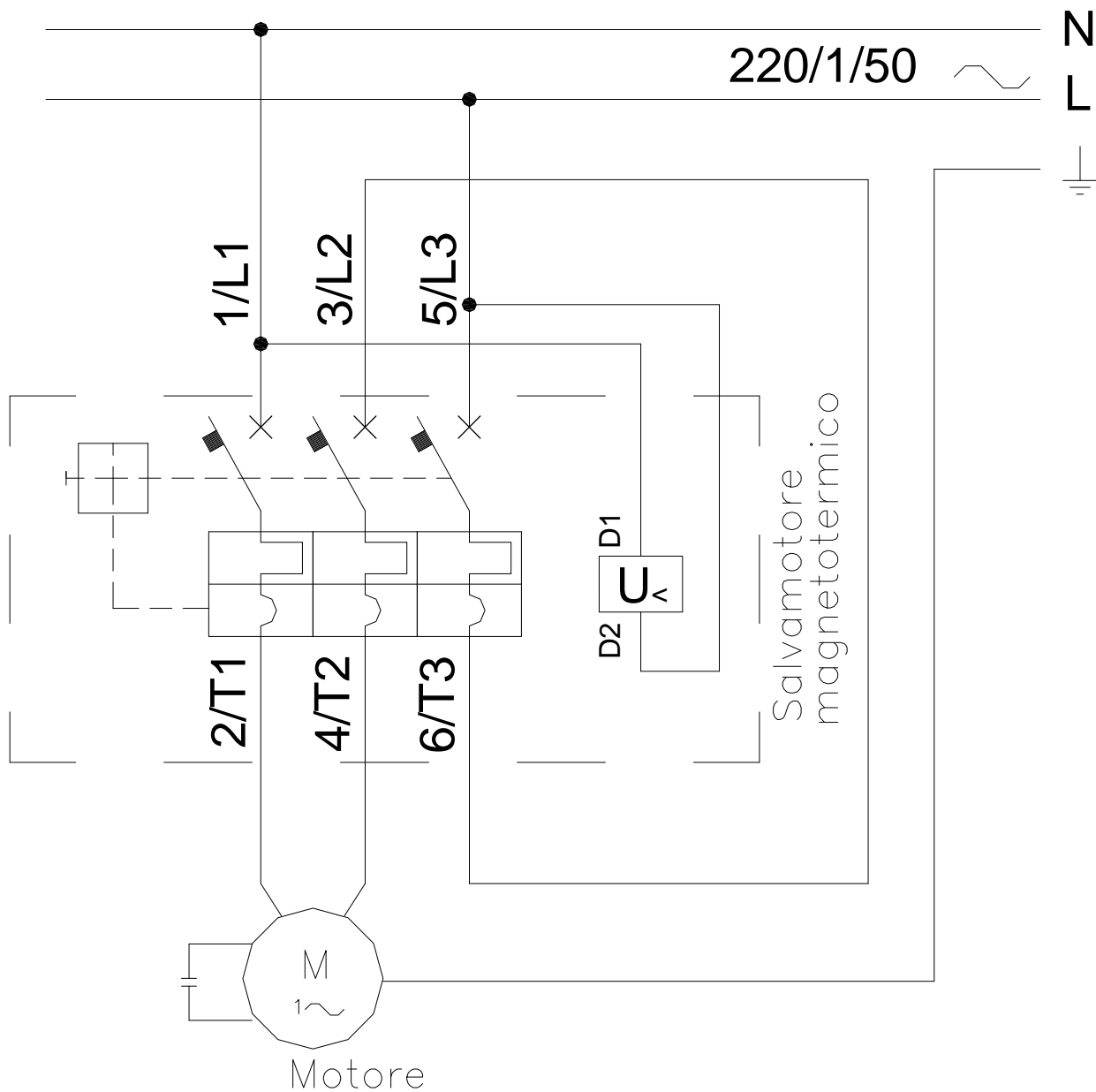

Schema elettrico motore trifase

